

Remap LIGHT



GOLD
Evolution

Manual de
Operação do
Equipamento

PROGRAMAÇÃO DE CHAVES DA LINHA FORD - PATS 1 - PATS 2 - PATS 3 CAN

E50081
CARGA 12

WWW.CHAVESGOLD.COM.BR

**PROCEDIMENTO
PARA VERIFICAÇÃO**

Procedimento válido para os seguintes veículos da Linha FORD contidos neste aparelho.
COURIER

Escolha o modelo do veículo a ser verificado



Escolha o equipamento a ser verificado.



Escolha o ano do veículo a ser verificado.

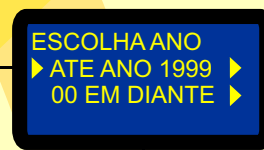

Continua na página 03

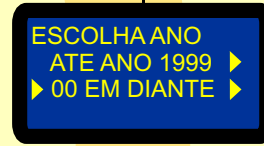

Continua na página 04



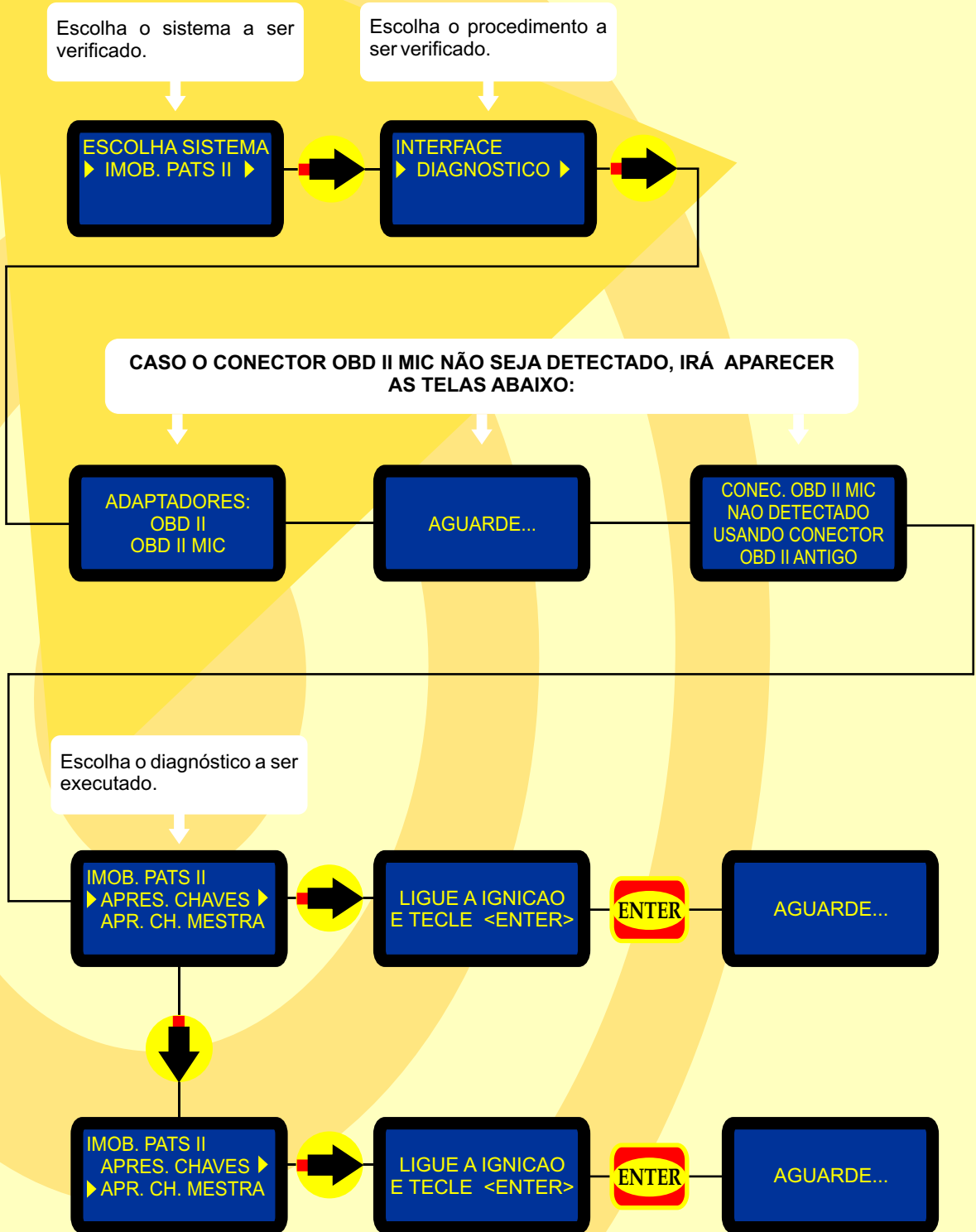

Procedimento válido para os seguintes veículos da Linha FORD contidos neste aparelho.
ECOSPORT

Escolha o modelo do veículo a ser verificado



Escolha o equipamento a ser verificado.



Escolha o sistema a ser verificado.

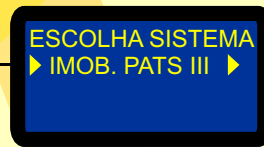

Continua na página 06

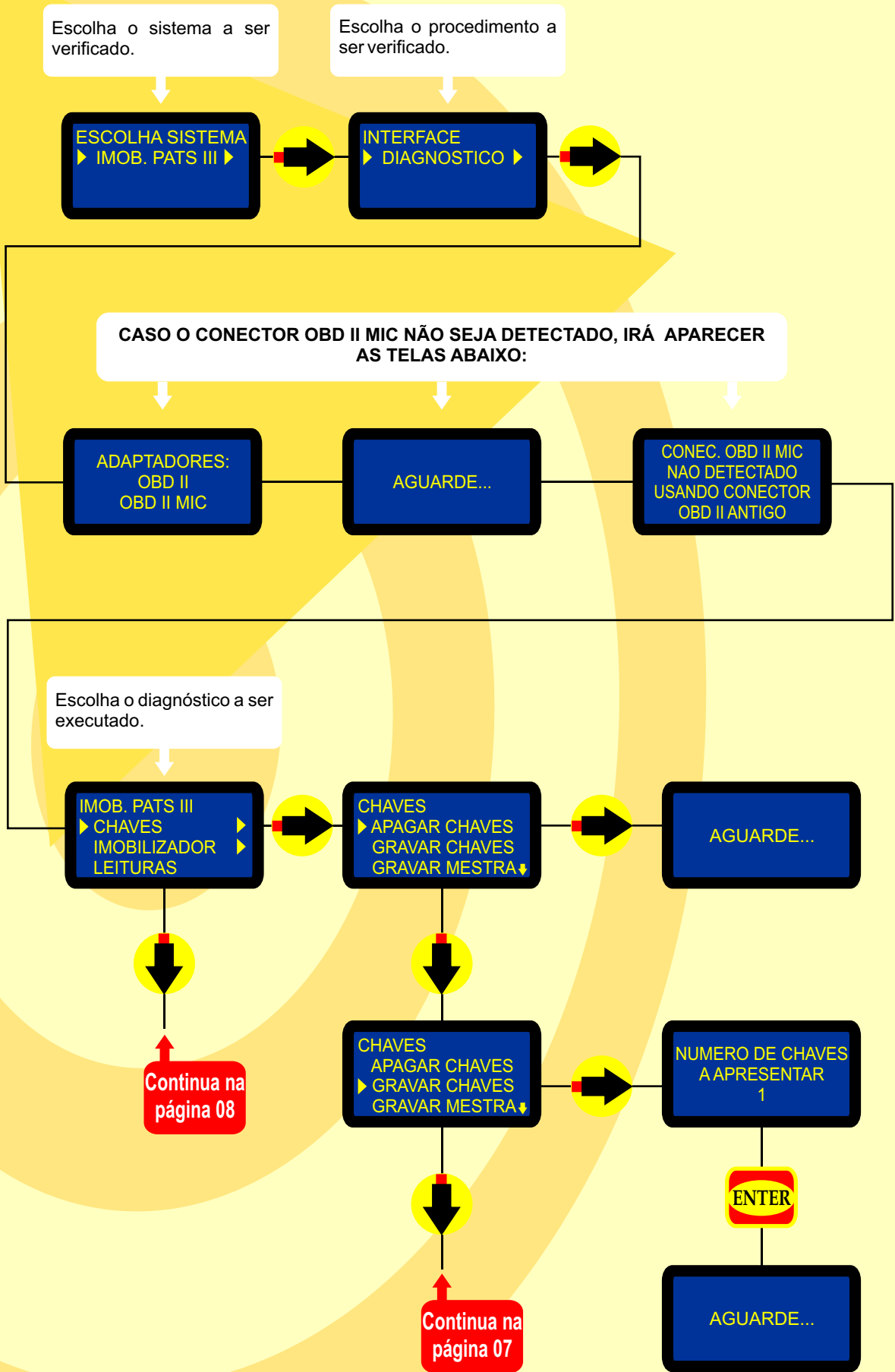

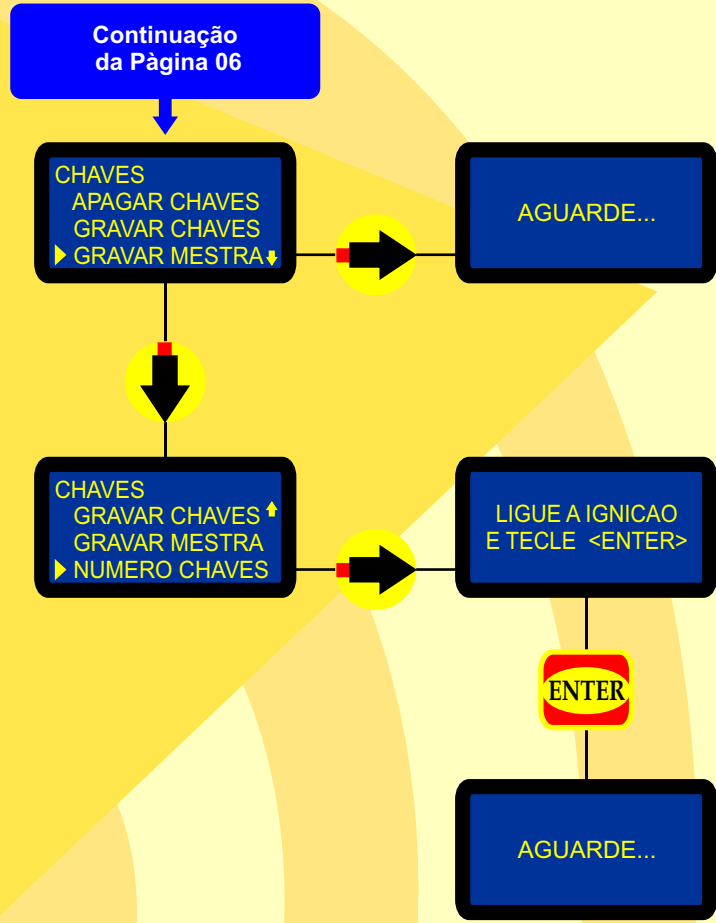

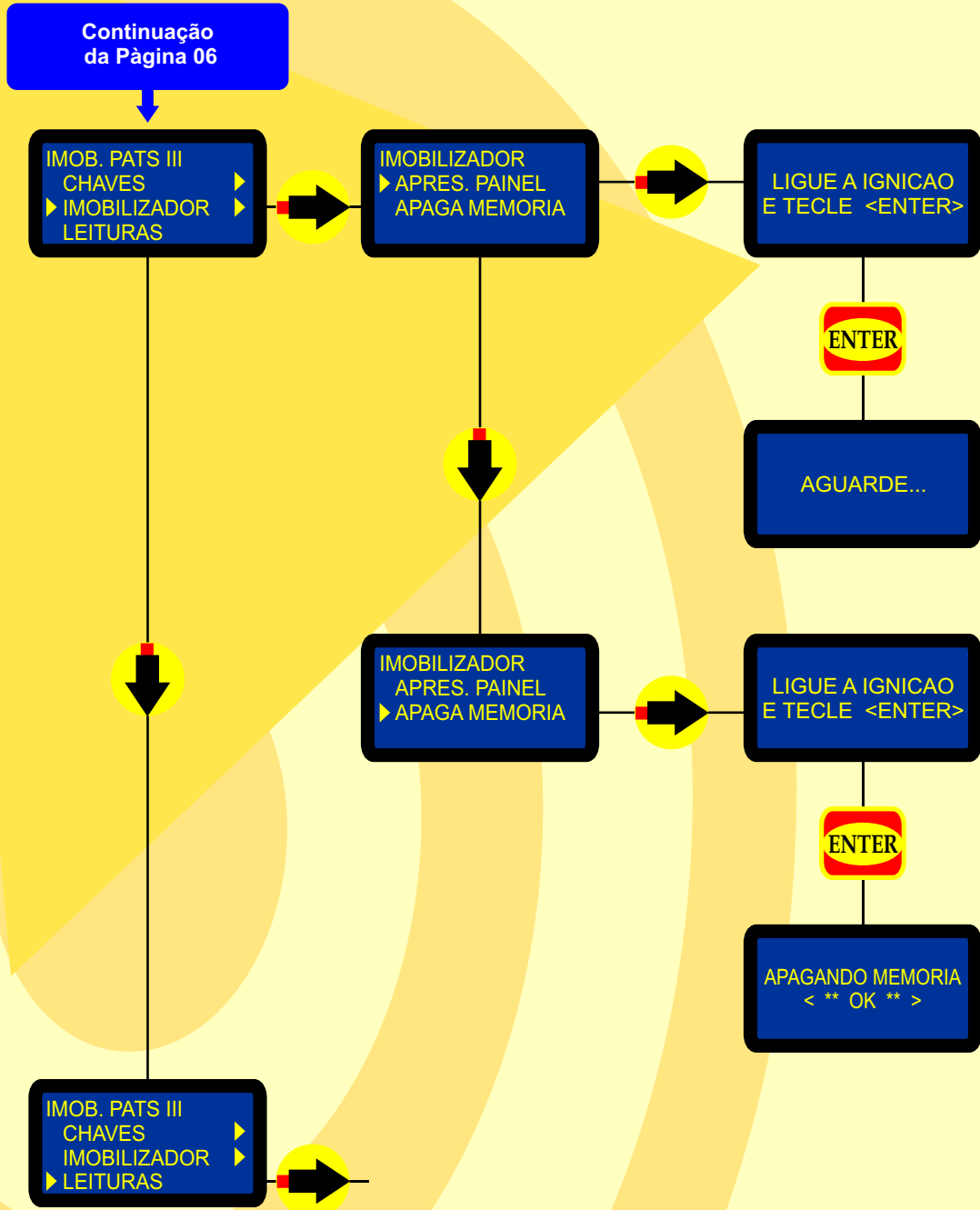

Procedimento válido para os seguintes veículos da Linha FORD contidos neste aparelho.
ESCORT

Escolha o modelo do veículo a ser verificado



Escolha o equipamento a ser verificado.



Escolha o ano do veículo a ser verificado.

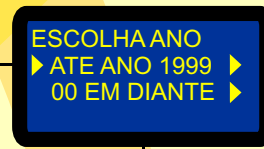

Continua na página 03

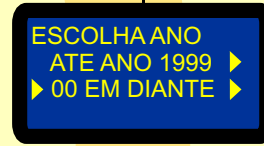

Continua na página 04

Procedimento válido para os seguintes veículos da Linha FORD contidos neste aparelho.
EXCURSION

Escolha o modelo do veículo a ser verificado

Escolha o equipamento a ser verificado.

Escolha o sistema a ser verificado.

ESCOLHA VEICULO
ECOSPORT
ESCORT
▶ EXCURSION

EQUIPAMENTO
▶ IMOBILIZADOR

ESCOLHA SISTEMA
▶ IMOB. PATS II

Continua na página 04

Procedimento válido para os seguintes veículos da Linha FORD contidos neste aparelho.
EXPLORER

Escolha o modelo do veículo a ser verificado



Escolha o equipamento a ser verificado.

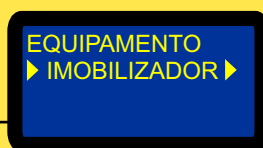

Escolha o sistema a ser verificado.

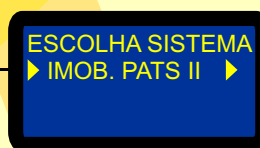

Continua na página 04

Procedimento válido para os seguintes veículos da Linha FORD contidos neste aparelho.
FIESTA

Escolha o modelo do veículo a ser verificado



Escolha o equipamento a ser verificado.



Escolha o ano do veículo a ser verificado.

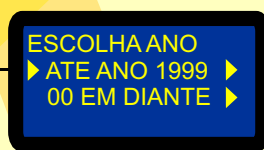

Continua na página 03

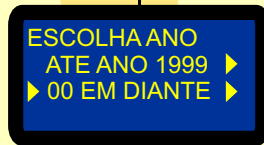

Continua na página 04

Procedimento válido para os seguintes veículos da Linha FORD contidos neste aparelho.
NOVO FIESTA

Escolha o modelo do veículo a ser verificado



Escolha o equipamento a ser verificado.



Escolha o sistema a ser verificado.

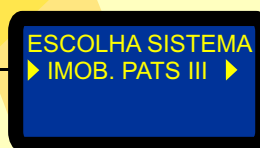

Continua na página 06

Procedimento válido para os seguintes veículos da Linha FORD contidos neste aparelho.
FOCUS

Escolha o modelo do veículo a ser verificado

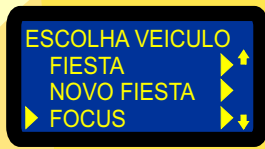

Escolha o equipamento a ser verificado.



Escolha o sistema a ser verificado.

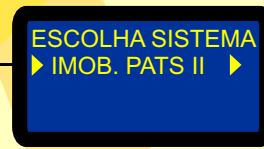

Continua na página 04

Procedimento válido para os seguintes veículos da Linha FORD contidos neste aparelho.
F-150

Escolha o modelo do veículo a ser verificado

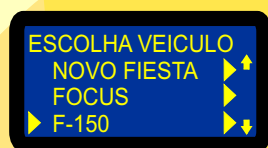

Escolha o equipamento a ser verificado.



Escolha o sistema a ser verificado.

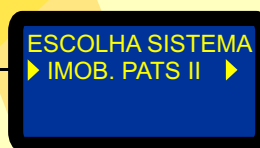

Continua na página 04

Procedimento válido para os seguintes veículos da Linha FORD contidos neste aparelho.
F-250

Escolha o modelo do veículo a ser verificado



Verifique o combustível utilizado.



Escolha o equipamento a ser verificado.



Escolha o sistema a ser verificado.

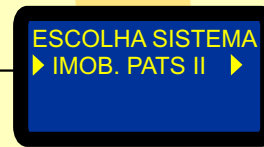

Continua na página 04

Procedimento válido para os seguintes veículos da Linha FORD contidos neste aparelho.
F-350

Escolha o modelo do veículo a ser verificado

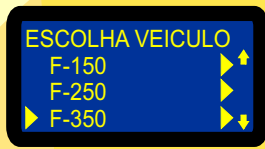

Verifique o combustível utilizado.



Escolha o equipamento a ser verificado.



Escolha o sistema a ser verificado.

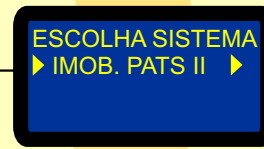

Continua na página 04

Procedimento válido para os seguintes veículos da Linha FORD contidos neste aparelho.
KA

Escolha o modelo do veículo a ser verificado

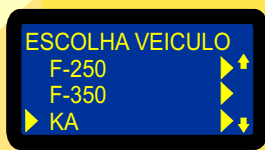

Escolha o equipamento a ser verificado.



Escolha o ano do veículo a ser verificado.

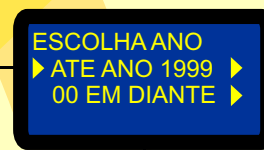

Continua na página 03

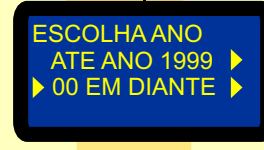

Continua na página 04

Procedimento válido para os seguintes veículos da Linha FORD contidos neste aparelho.
MONDEO

Escolha o modelo do veículo a ser verificado

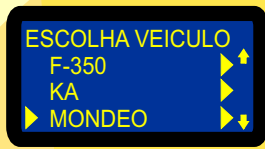

Escolha o equipamento a ser verificado.



Escolha o ano do veículo a ser verificado.

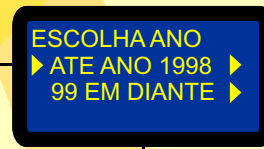

Continua na página 03

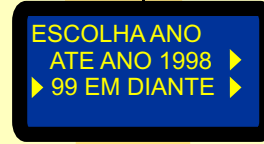

Continua na página 04

Procedimento válido para os seguintes veículos da Linha FORD contidos neste aparelho.
RANGER

Escolha o modelo do veículo a ser verificado



Verifique o combustível utilizado.



Escolha o equipamento a ser verificado.

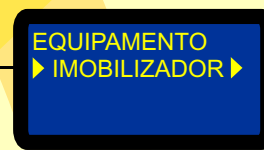

Escolha o sistema a ser verificado.

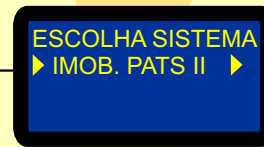

Continua na página 04

Procedimento válido para os seguintes veículos da Linha FORD contidos neste aparelho.
TAURUS

Escolha o modelo do veículo a ser verificado

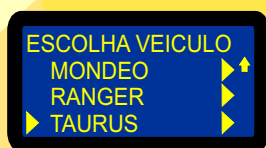

Escolha o equipamento a ser verificado.



Escolha o sistema a ser verificado.

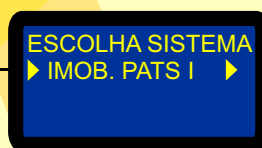

Continua na página 03

A red rectangular button with a white border and a white arrow pointing upwards from the bottom center.

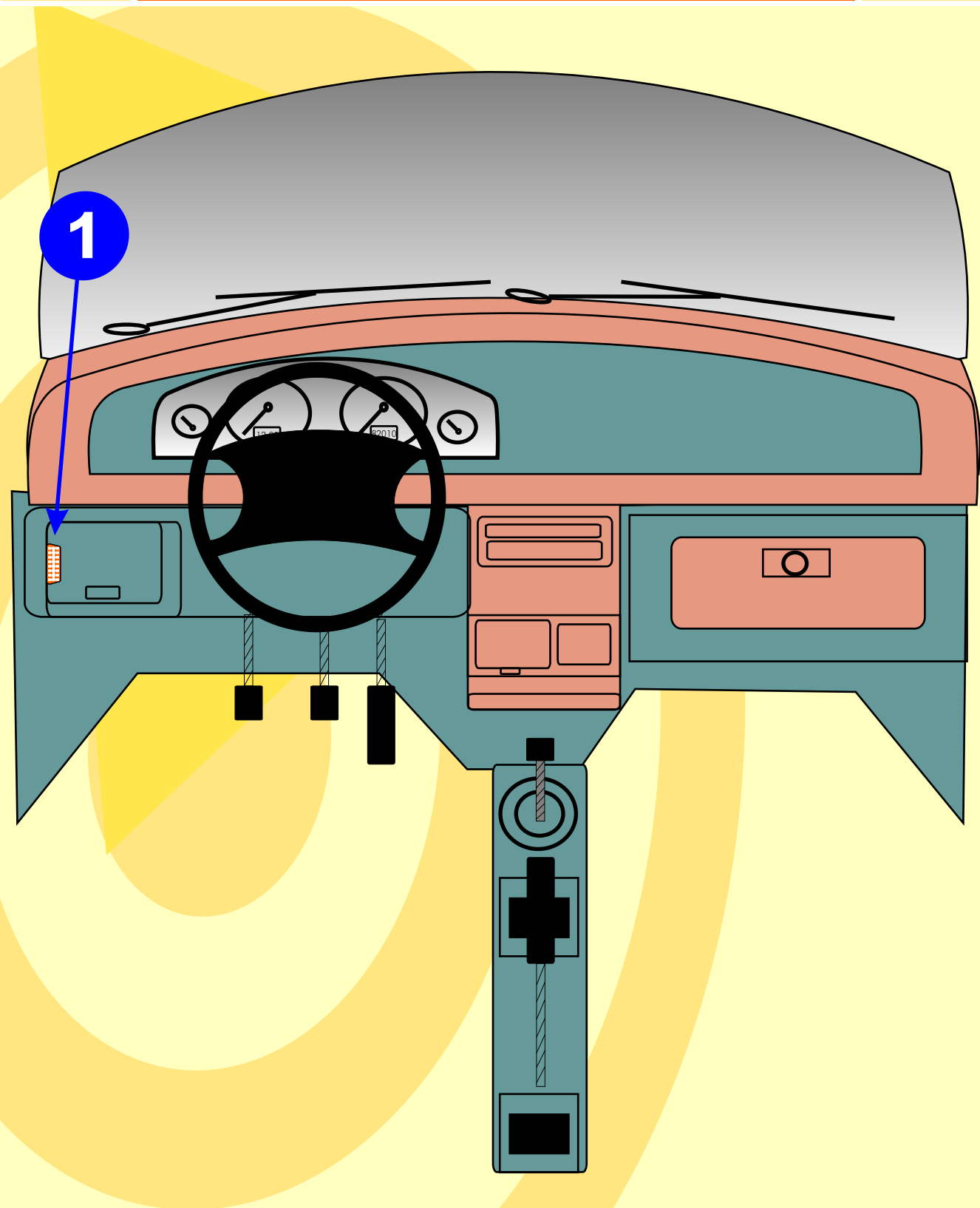

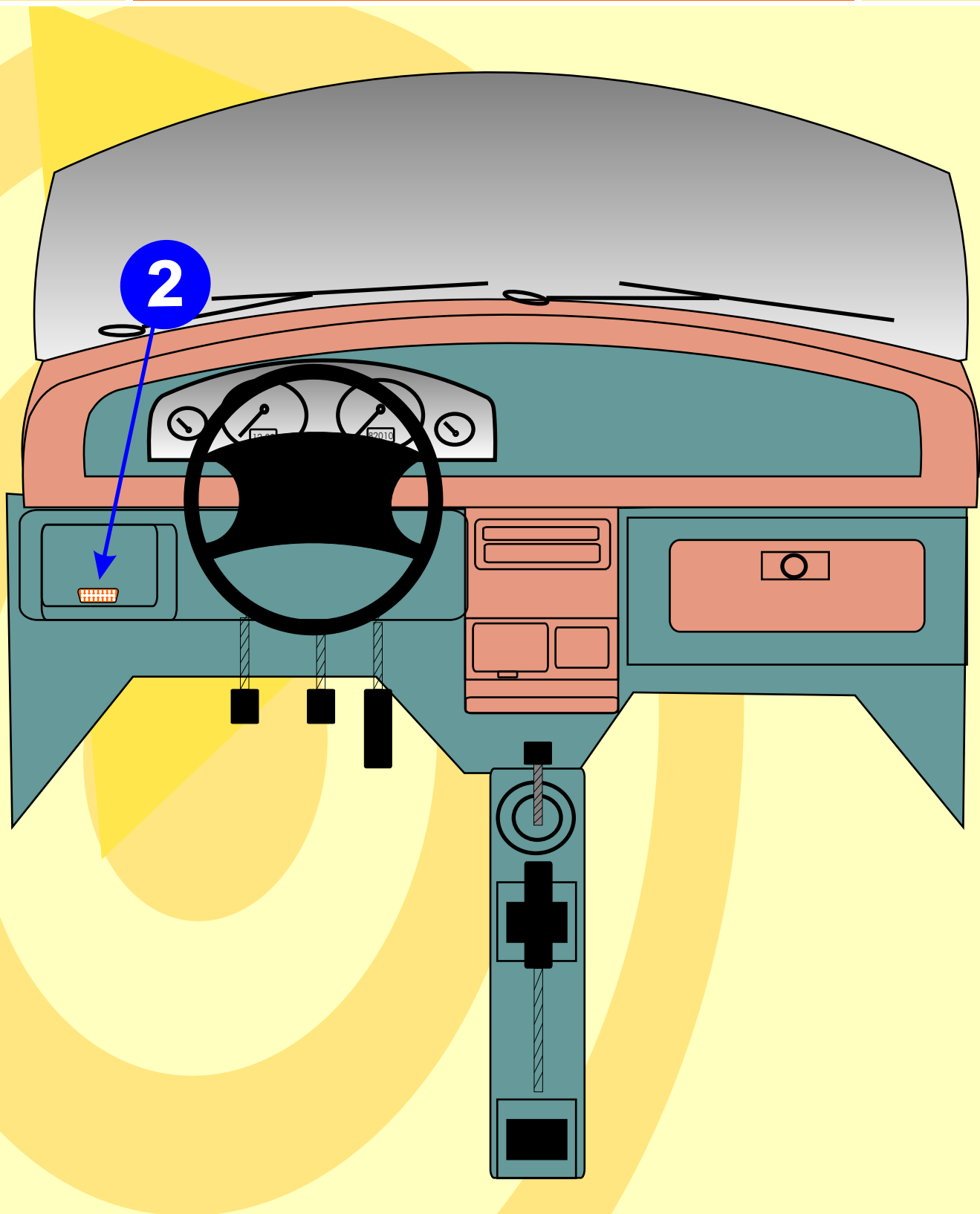

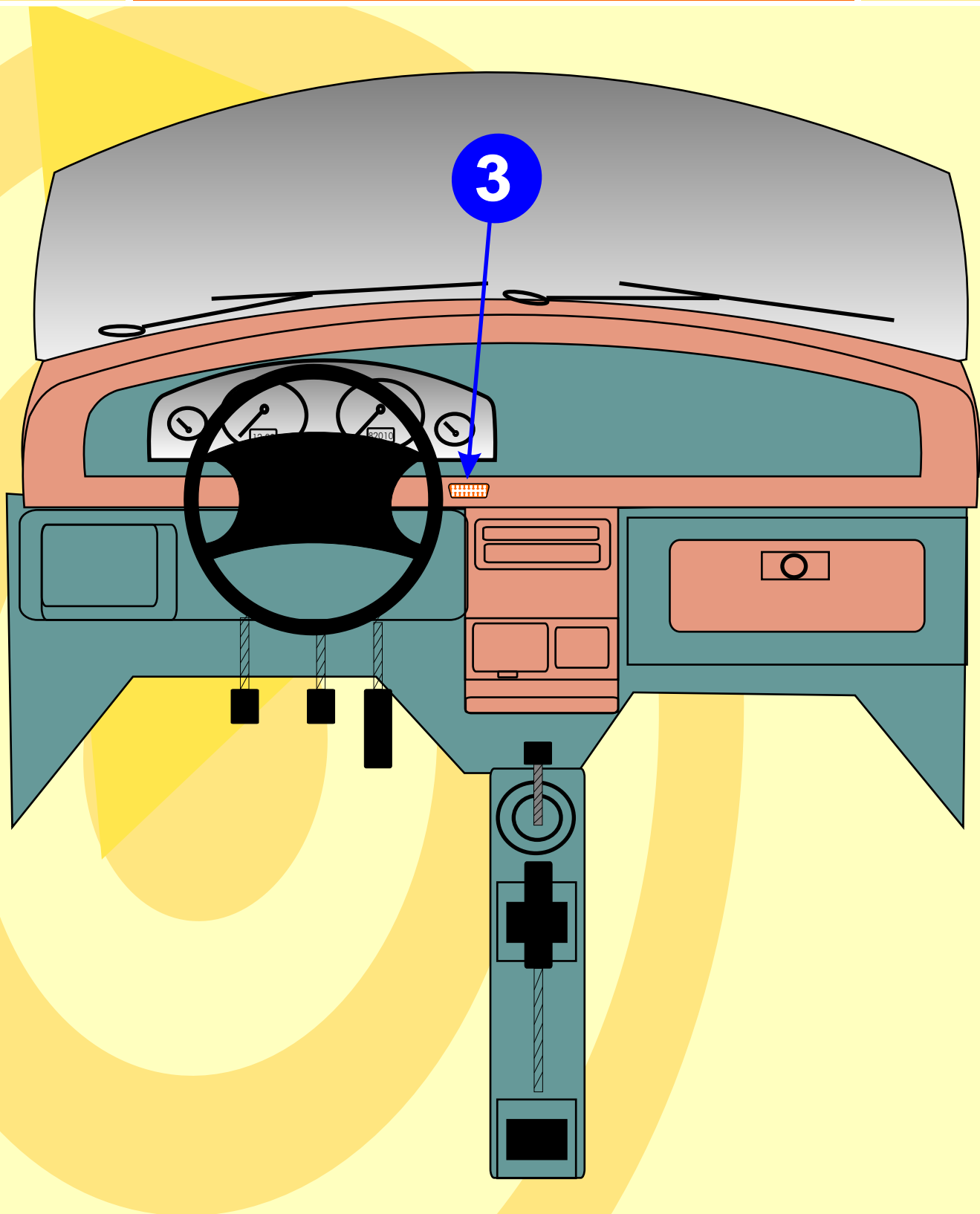

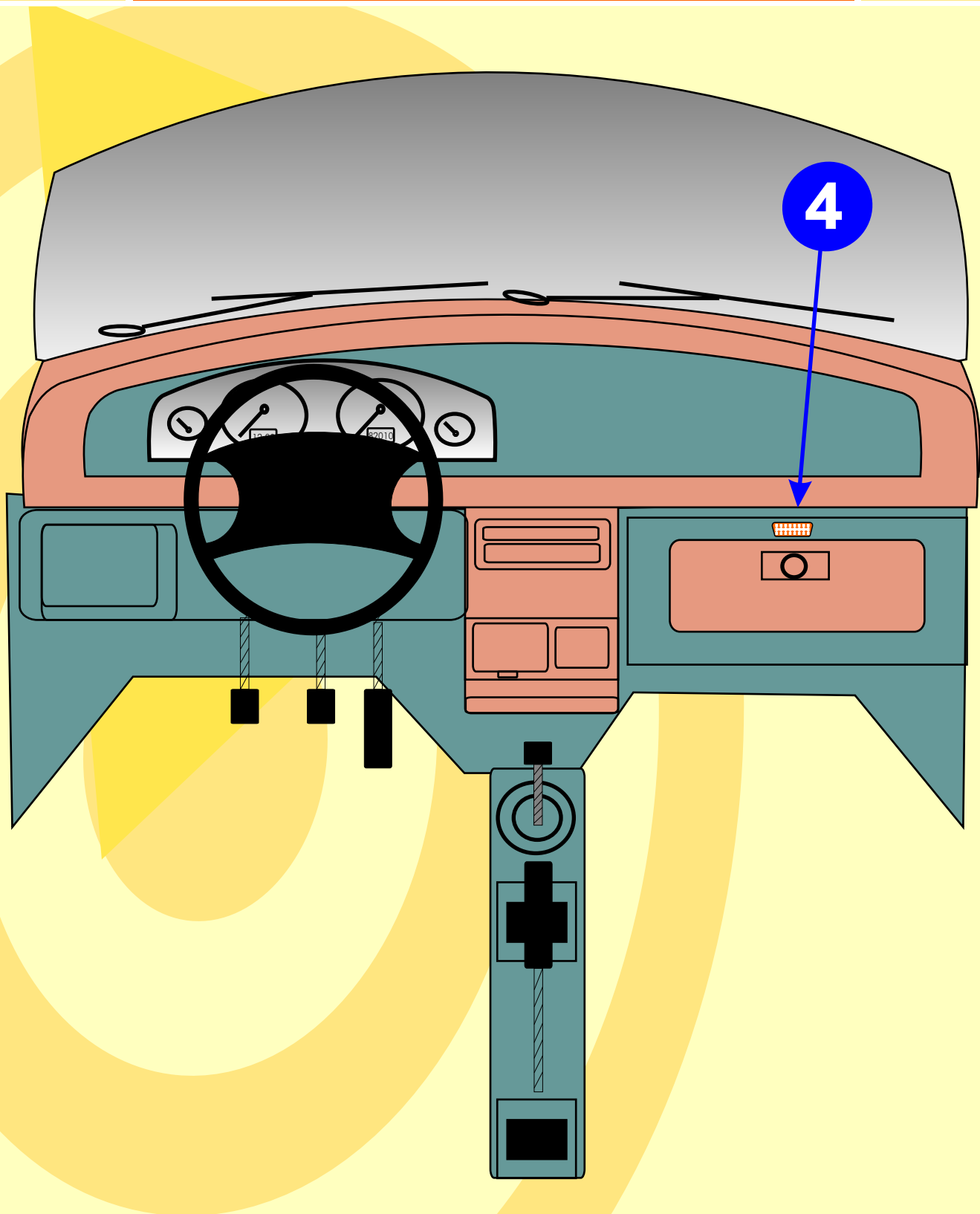

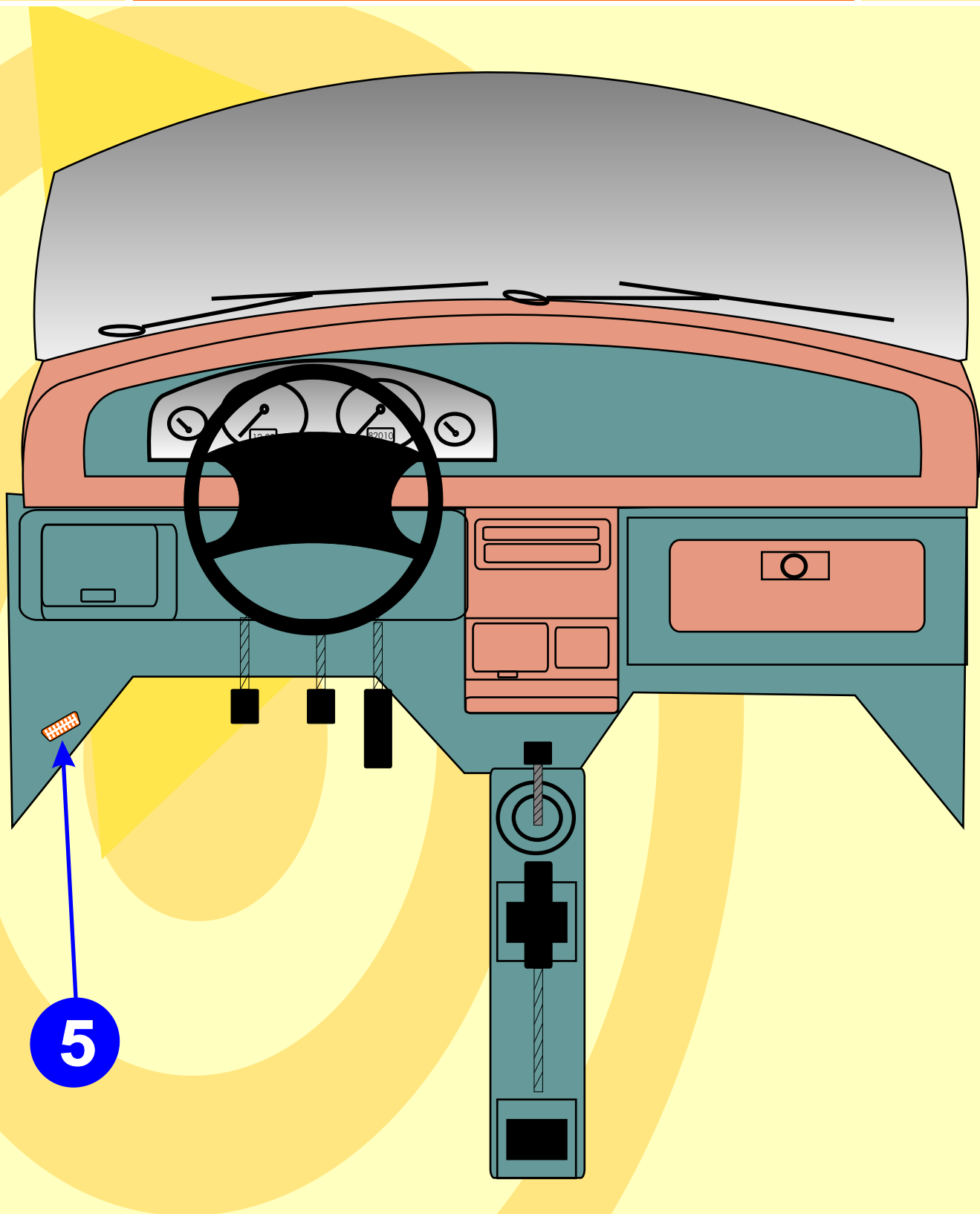

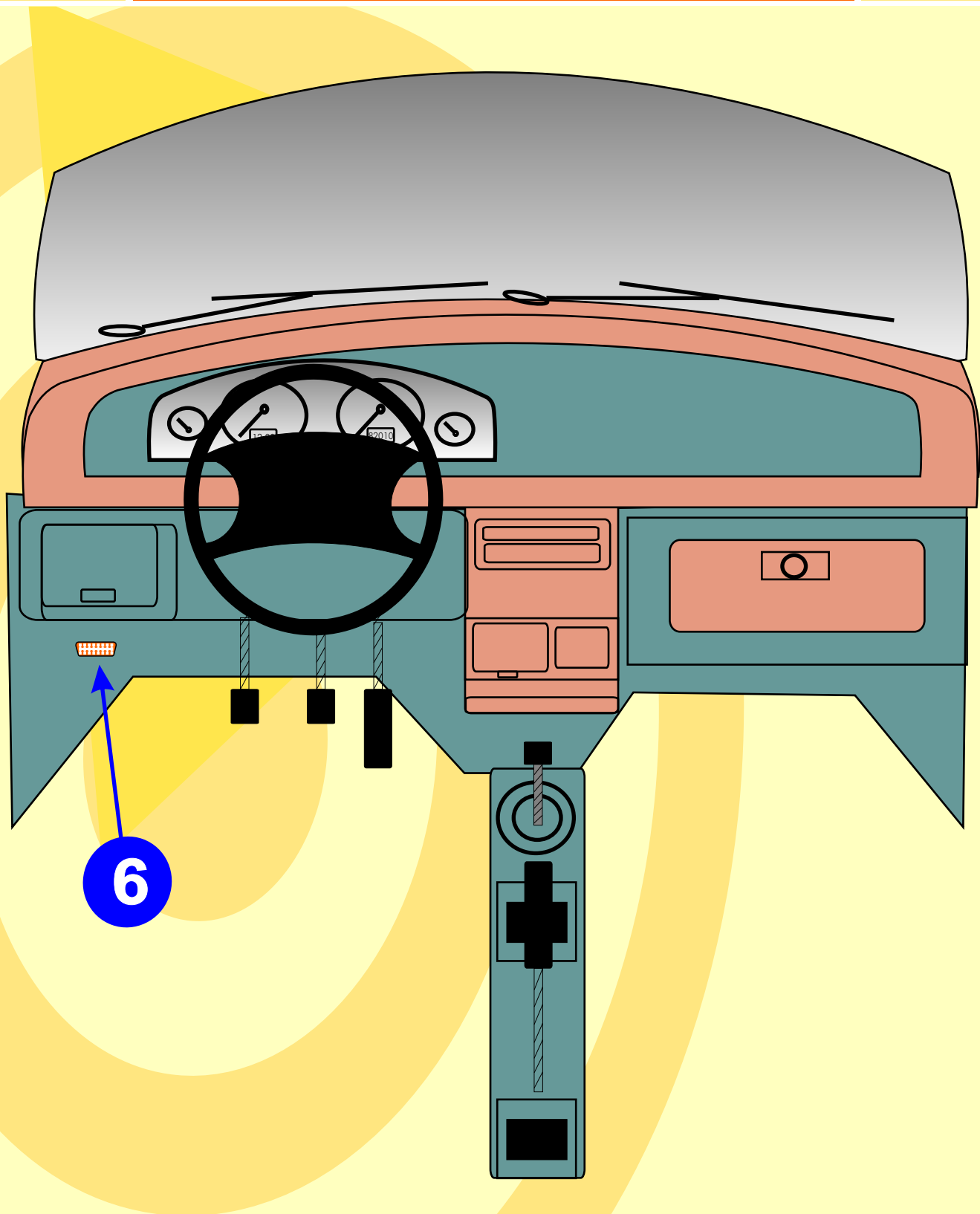

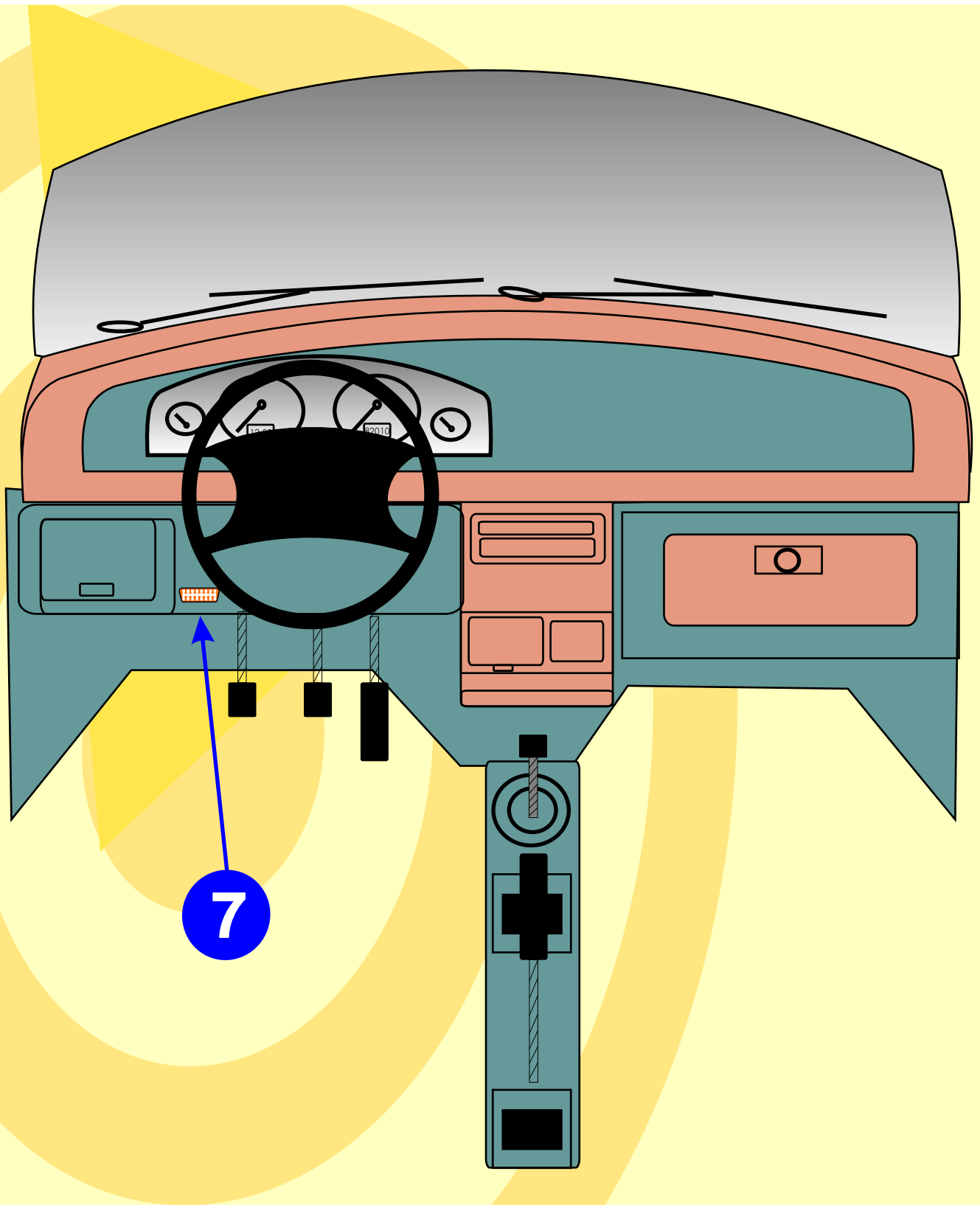

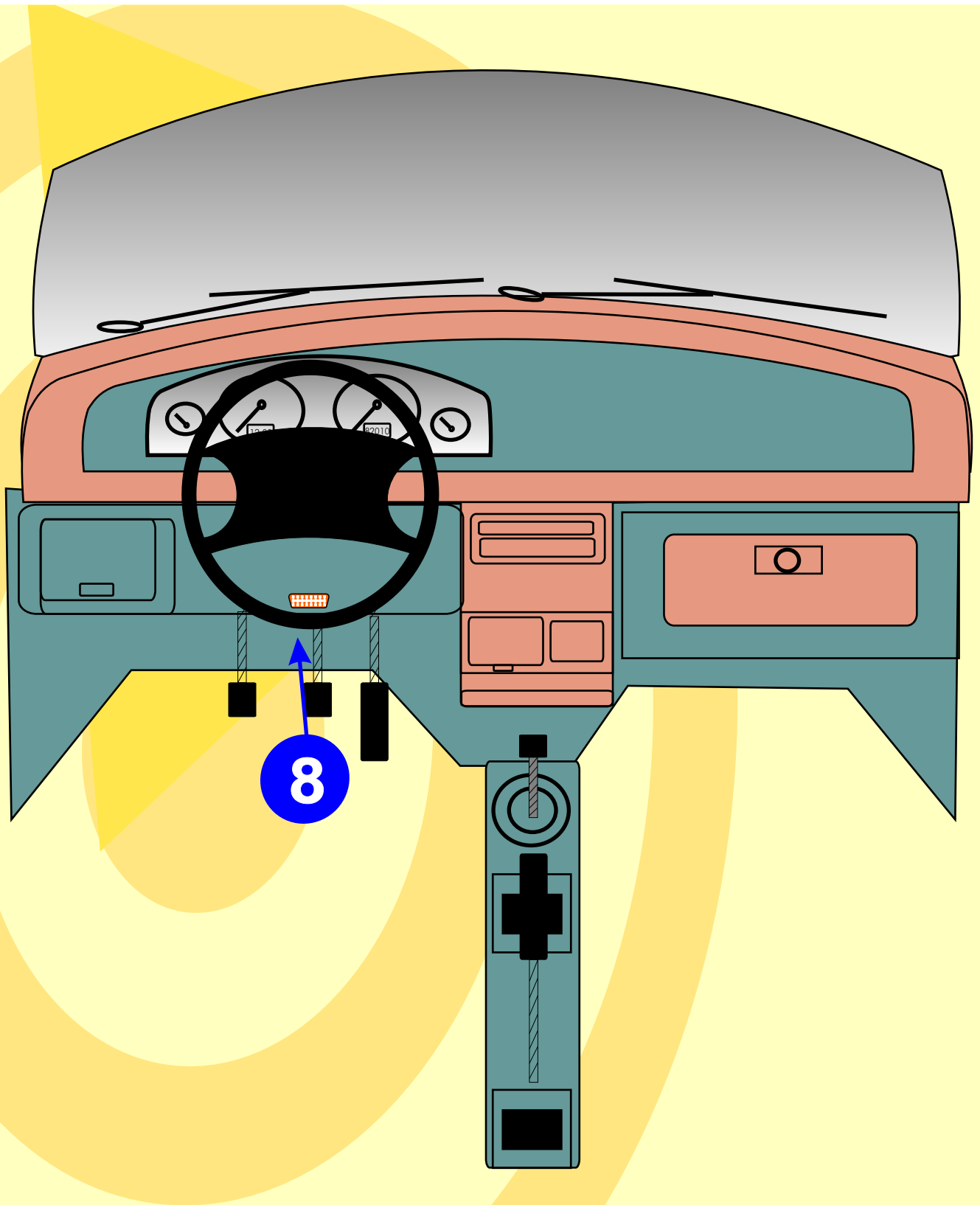

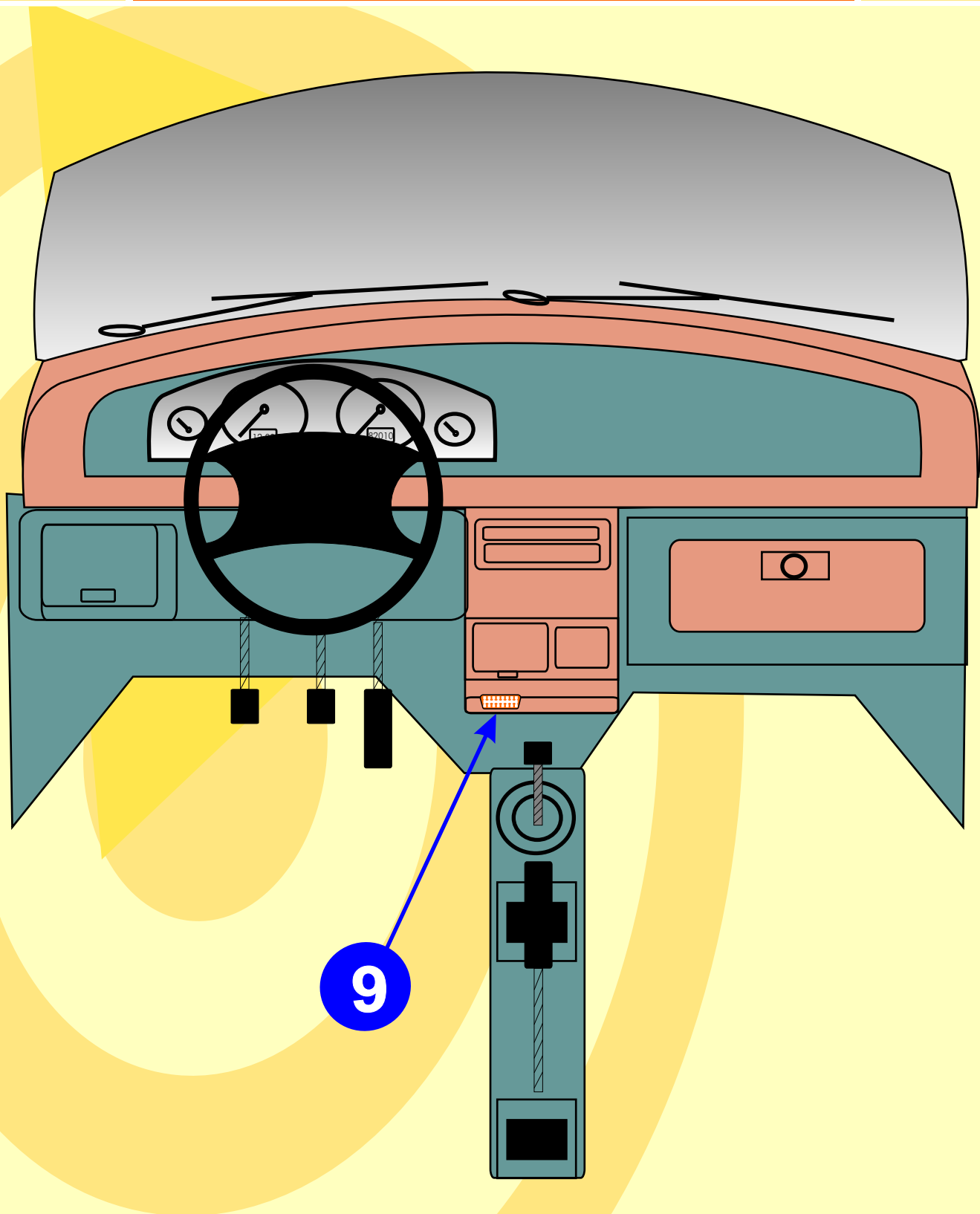

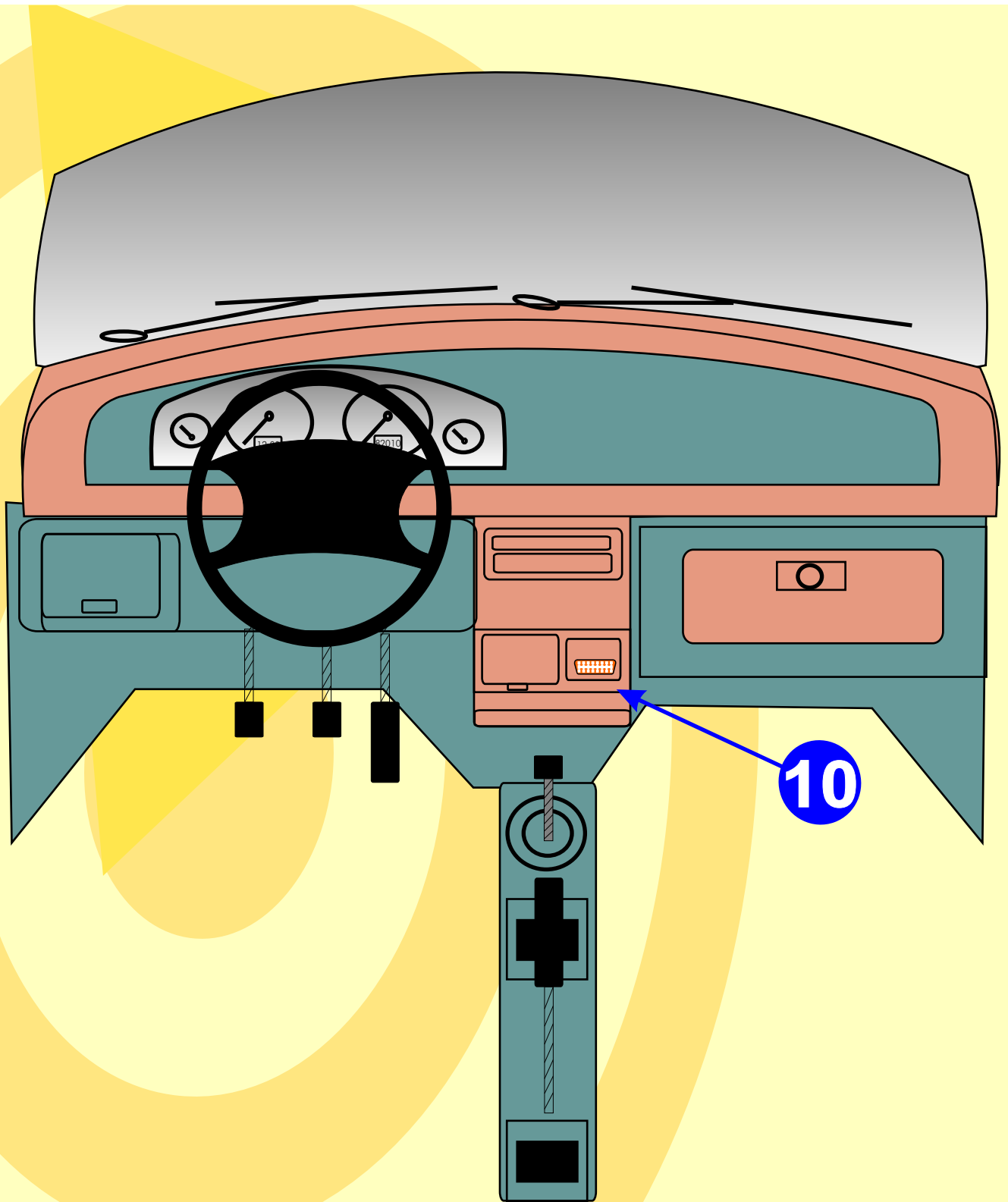

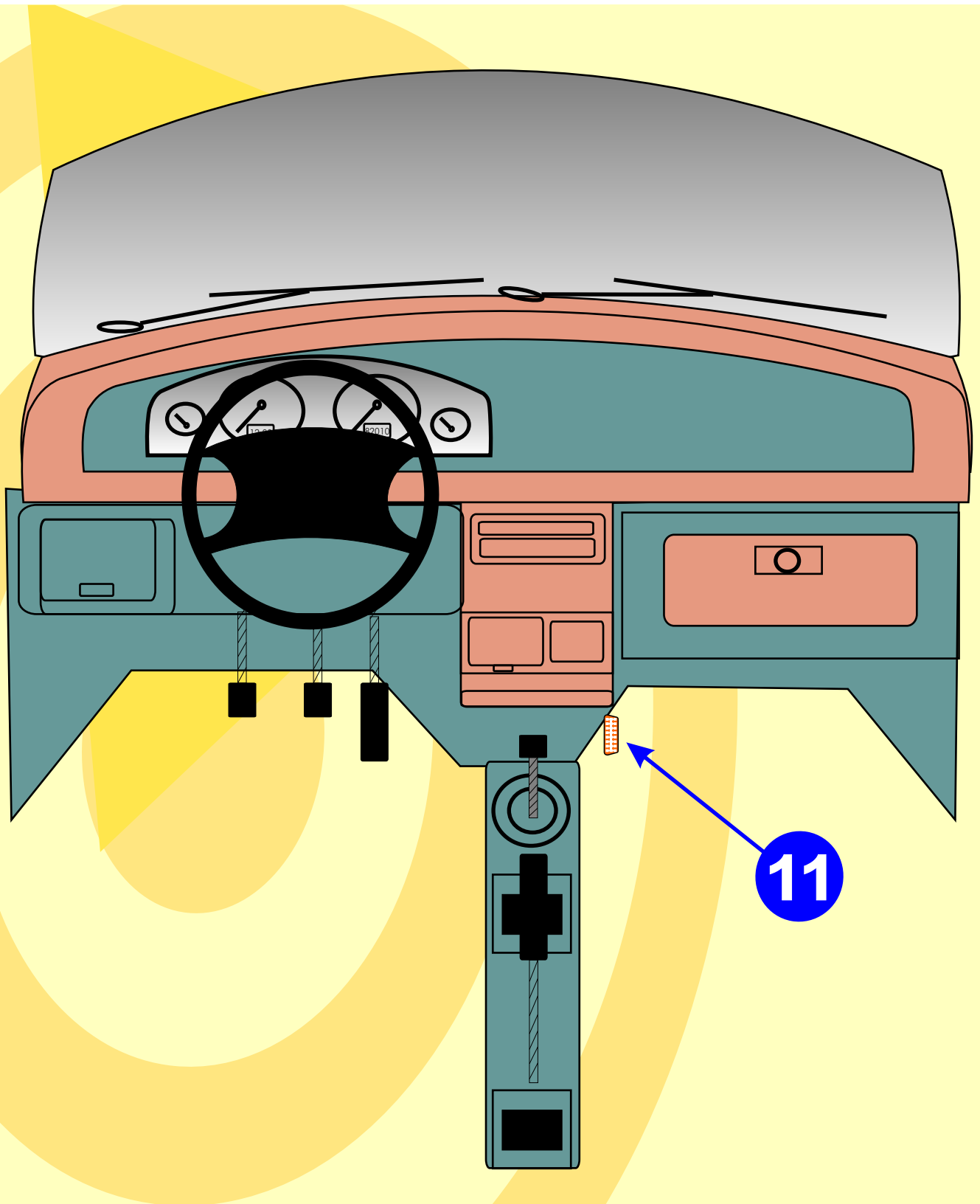

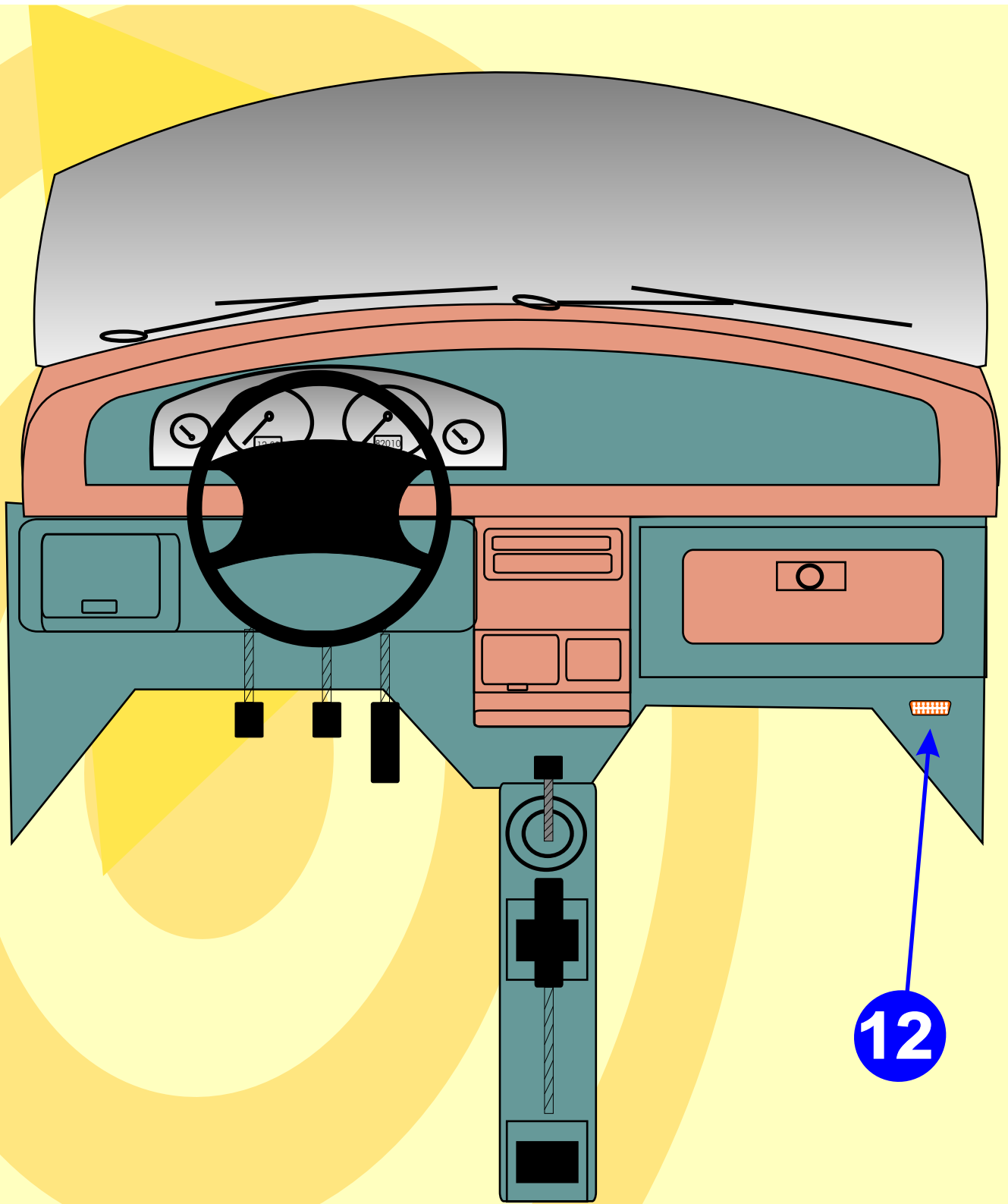

12

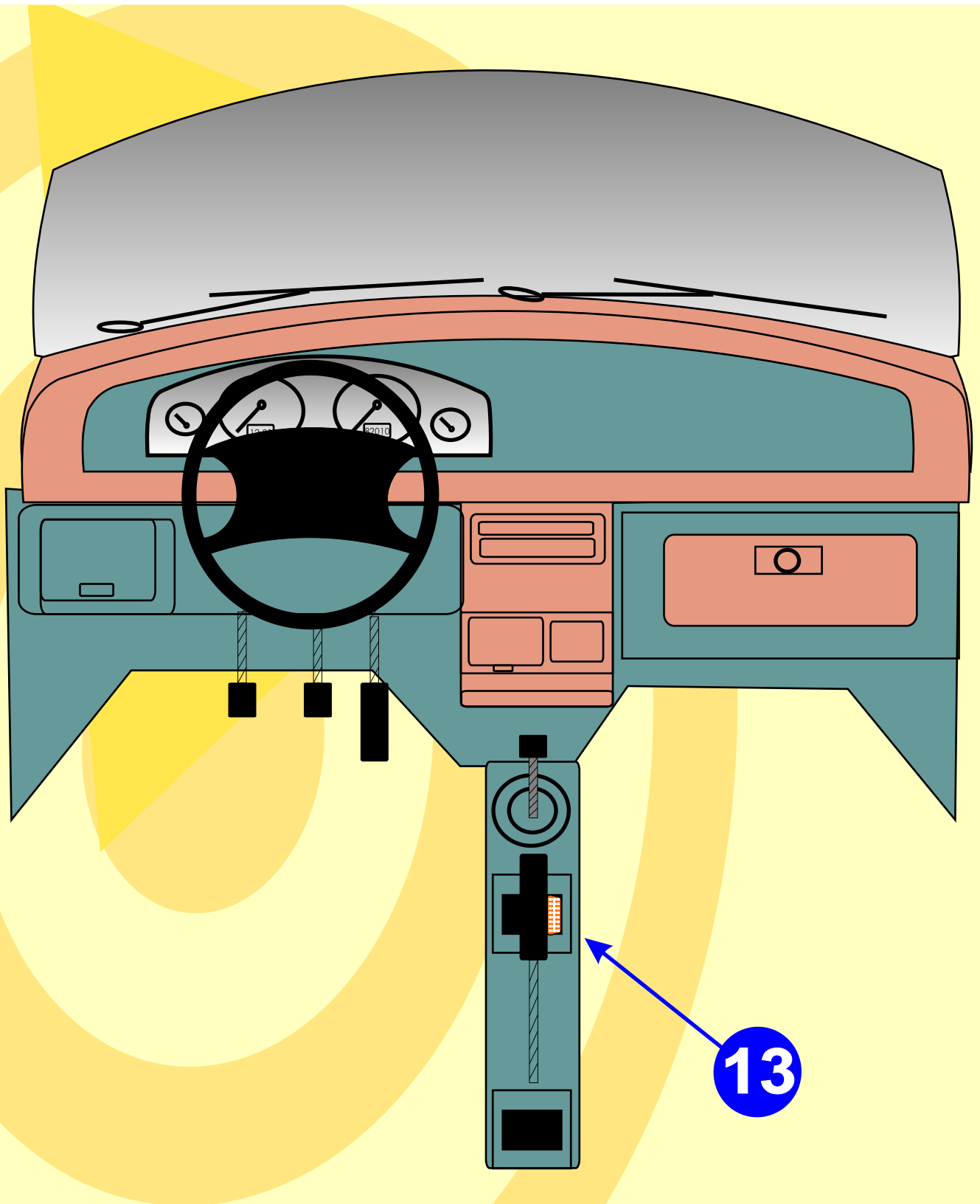

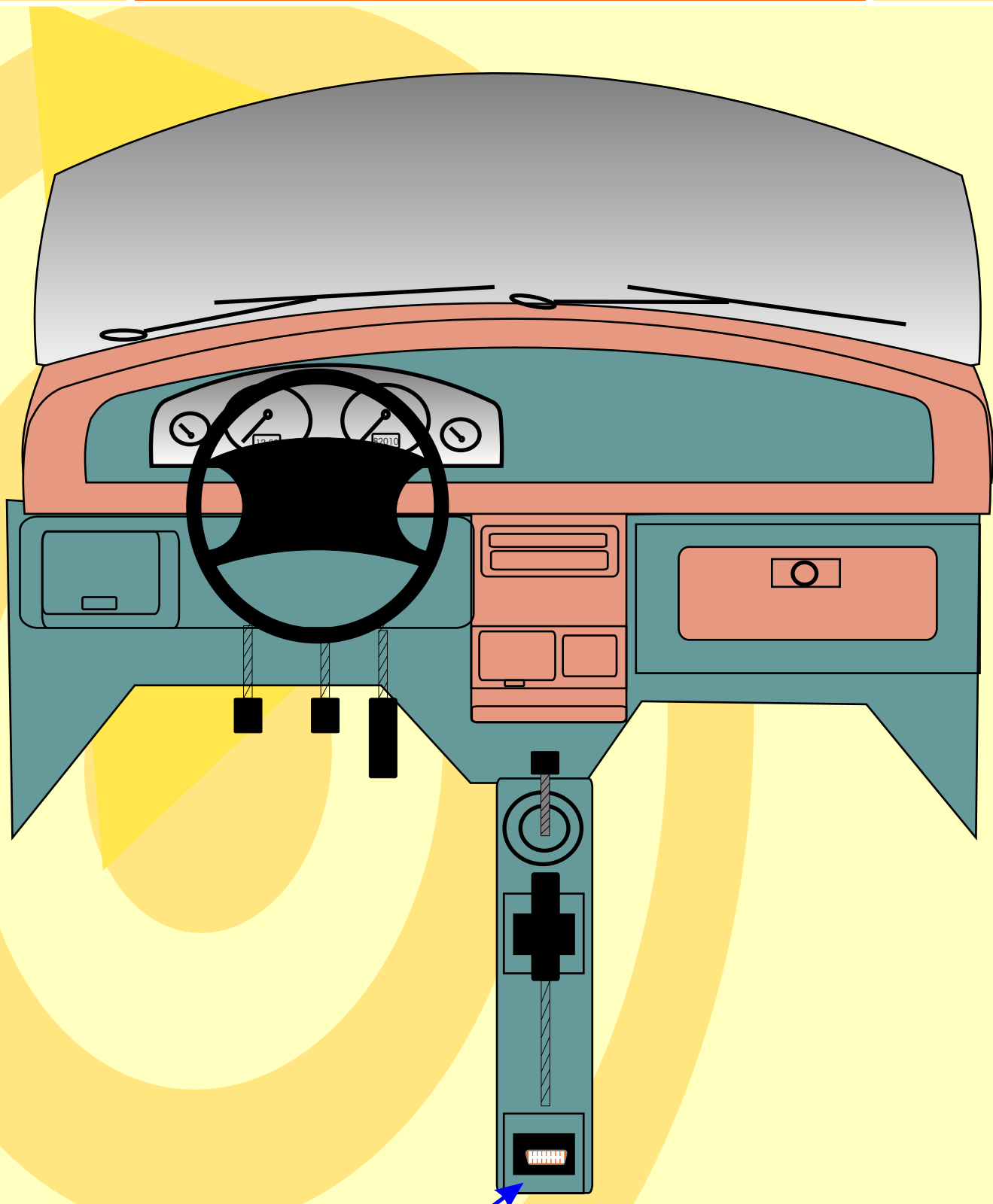

14

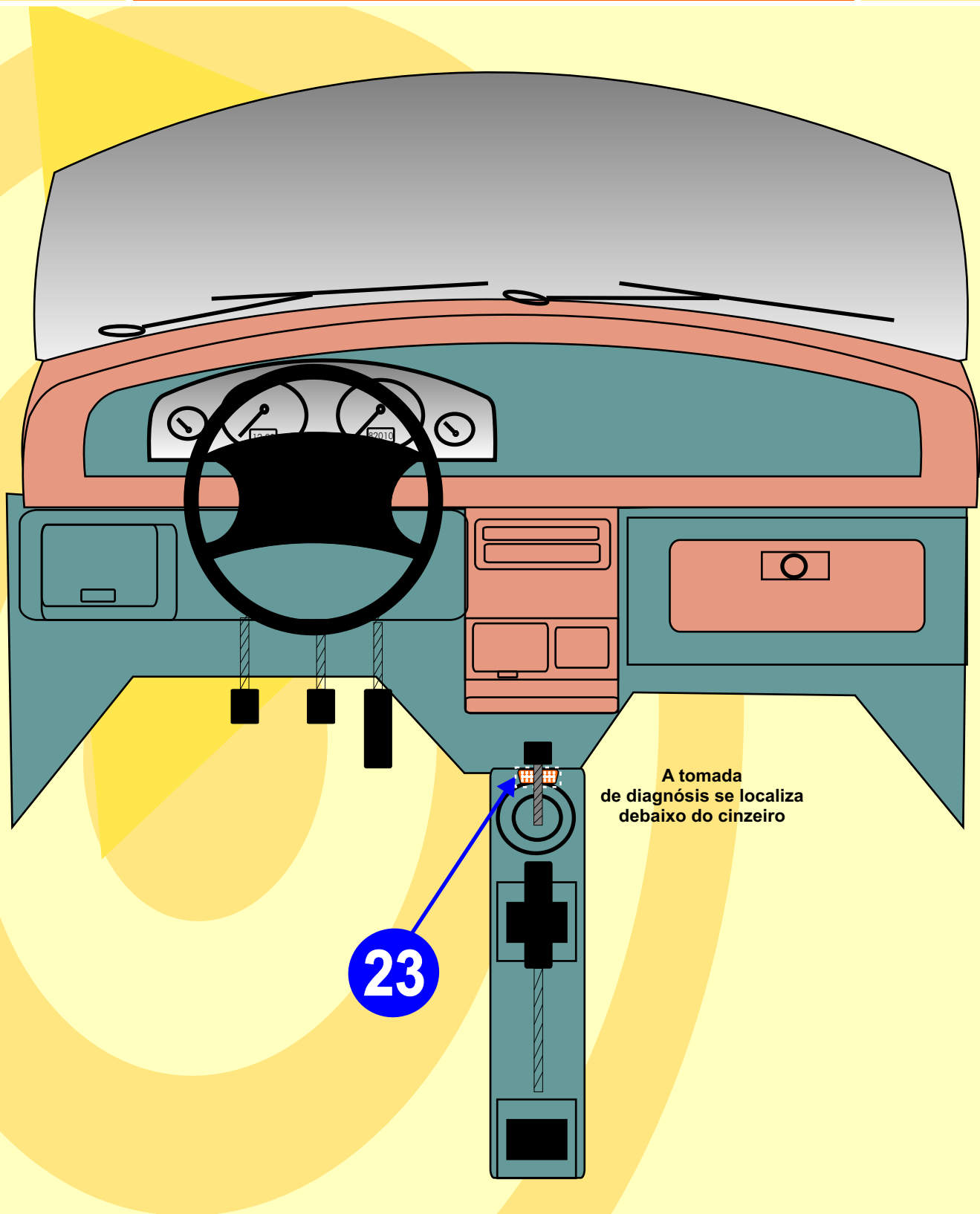

A tomada de diagnóstico se localiza debaixo do cinzeiro

23

MOTOR DO VEÍCULO

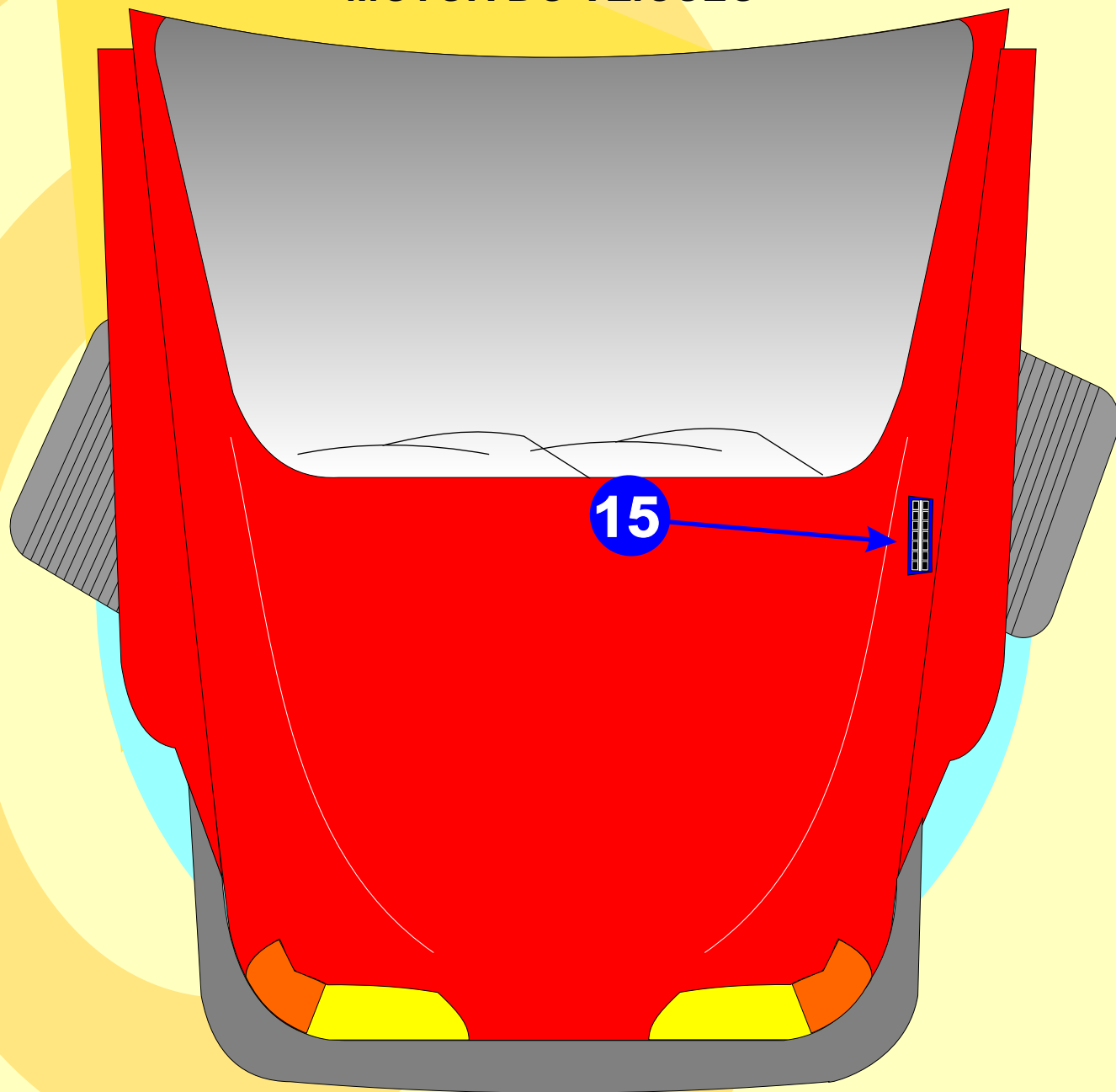

MOTOR DO VEÍCULO

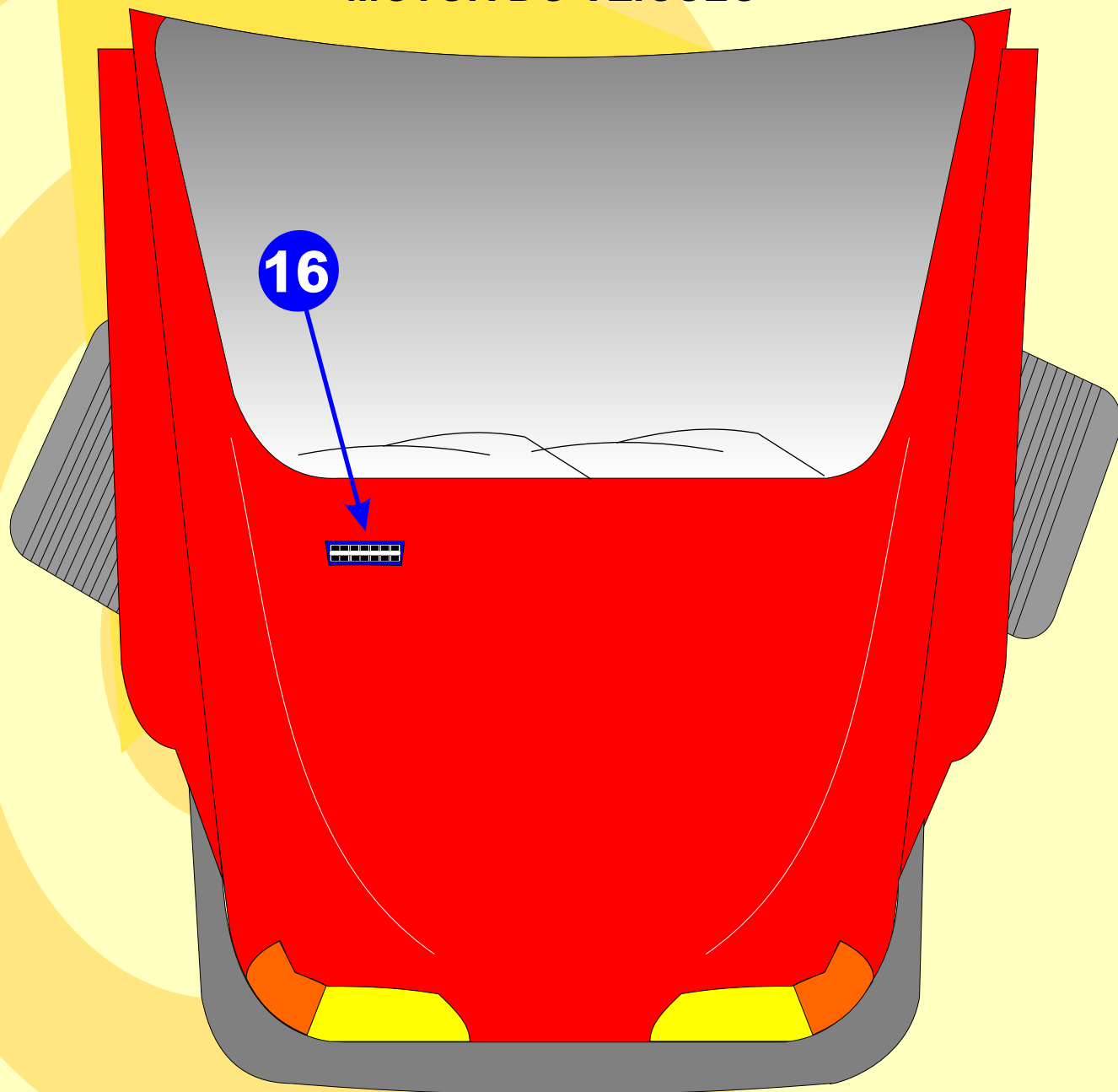

MOTOR DO VEÍCULO

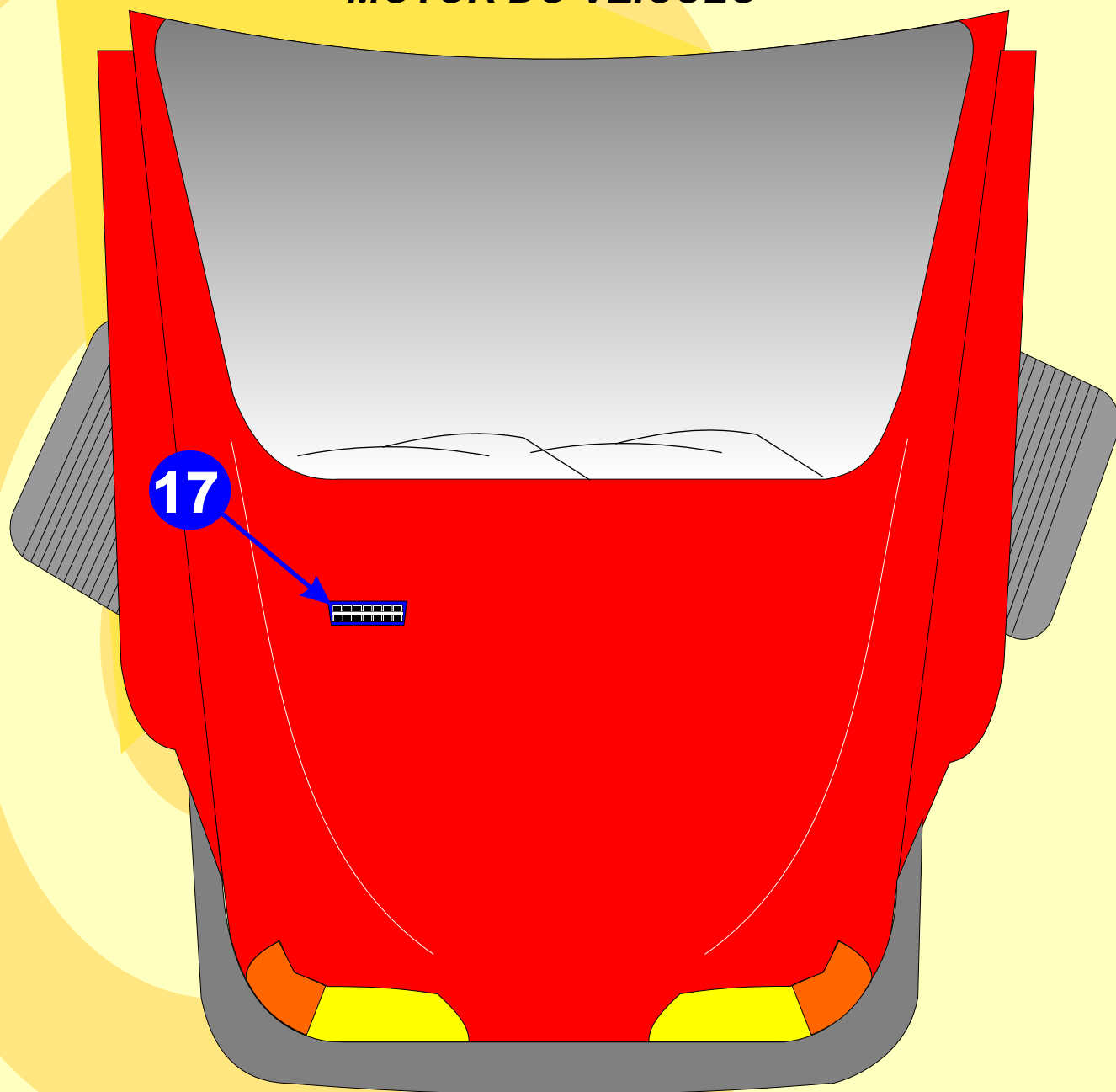

MOTOR DO VEÍCULO

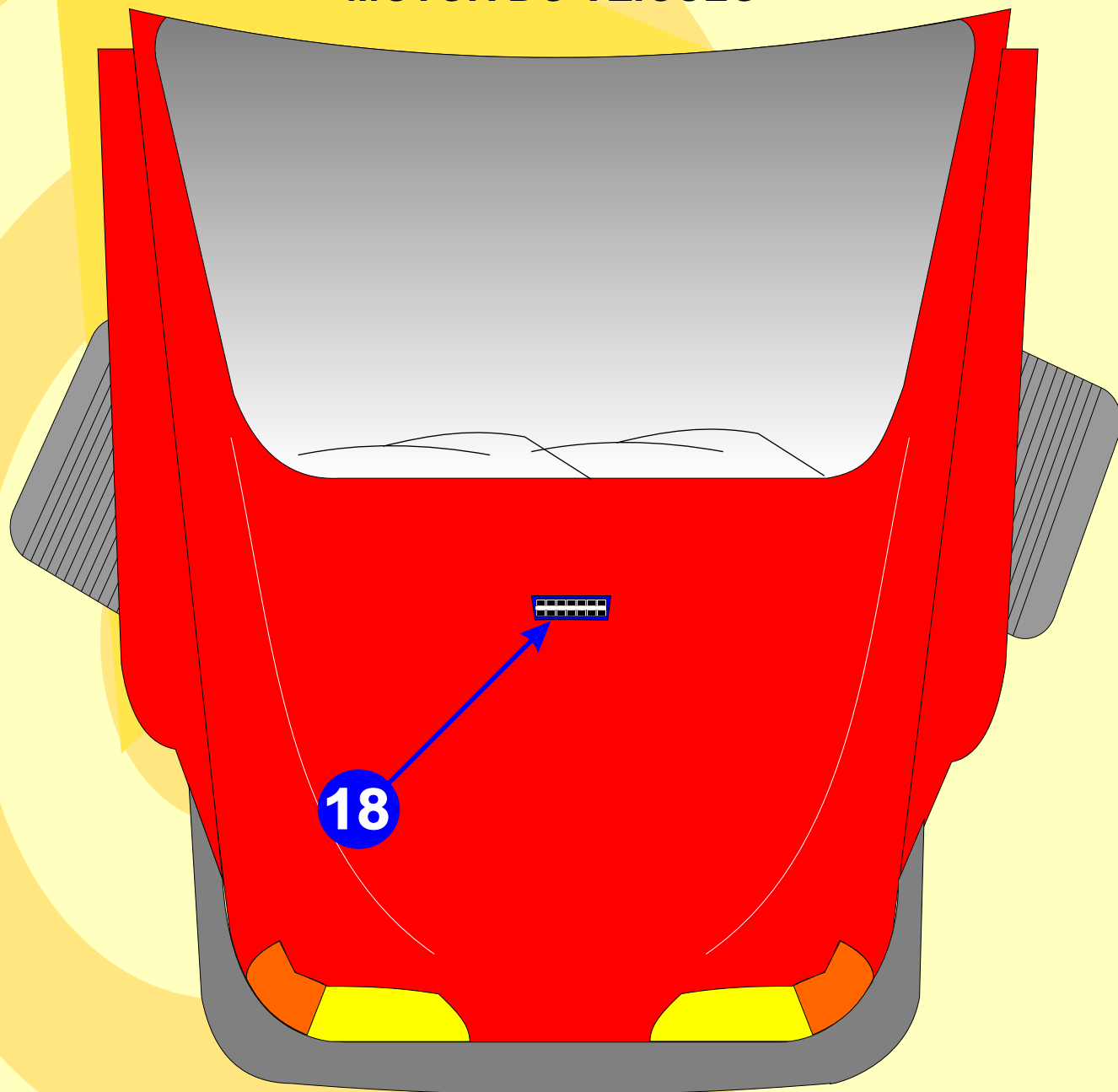

MOTOR DO VEÍCULO

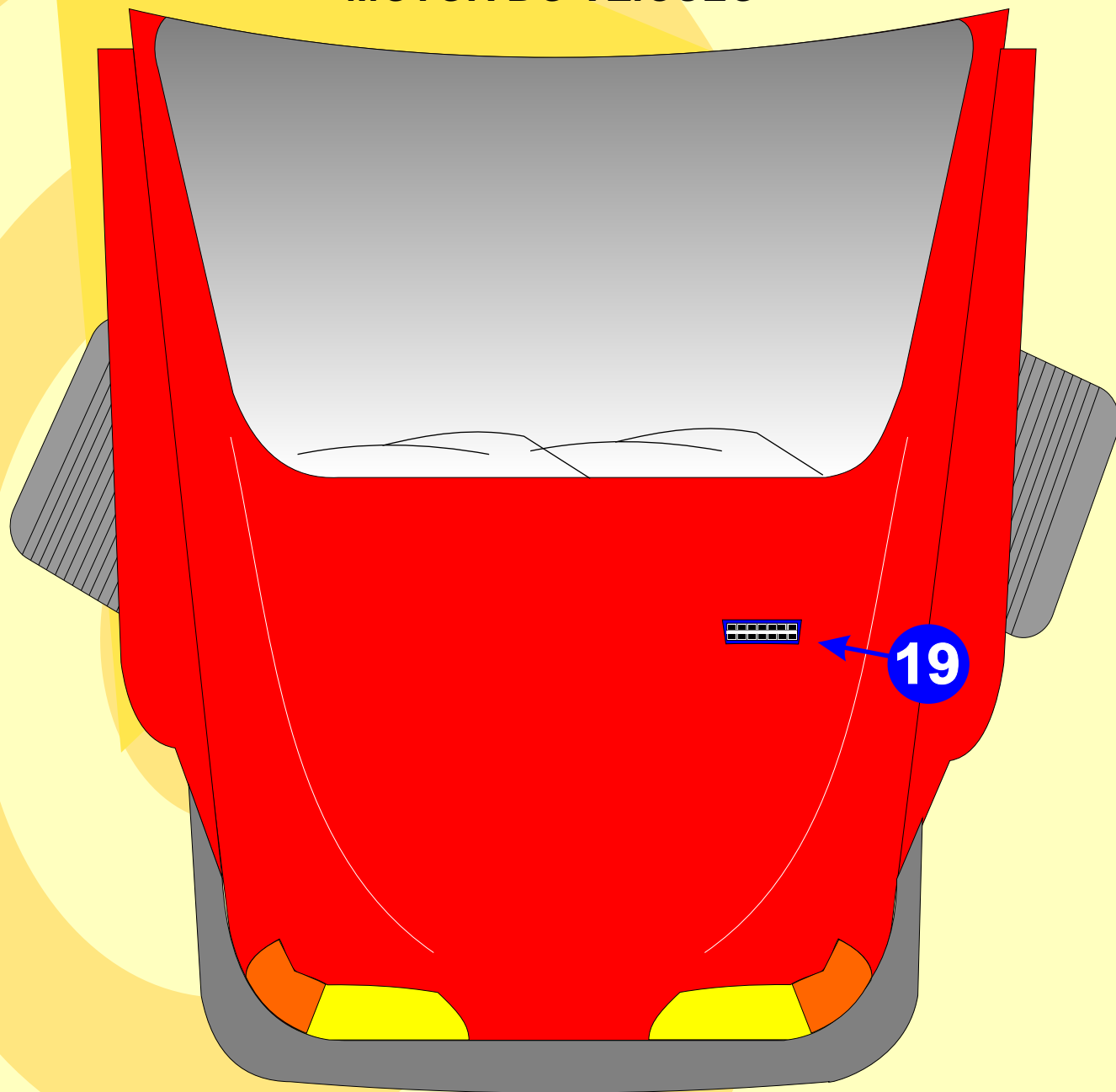

MOTOR DO VEÍCULO

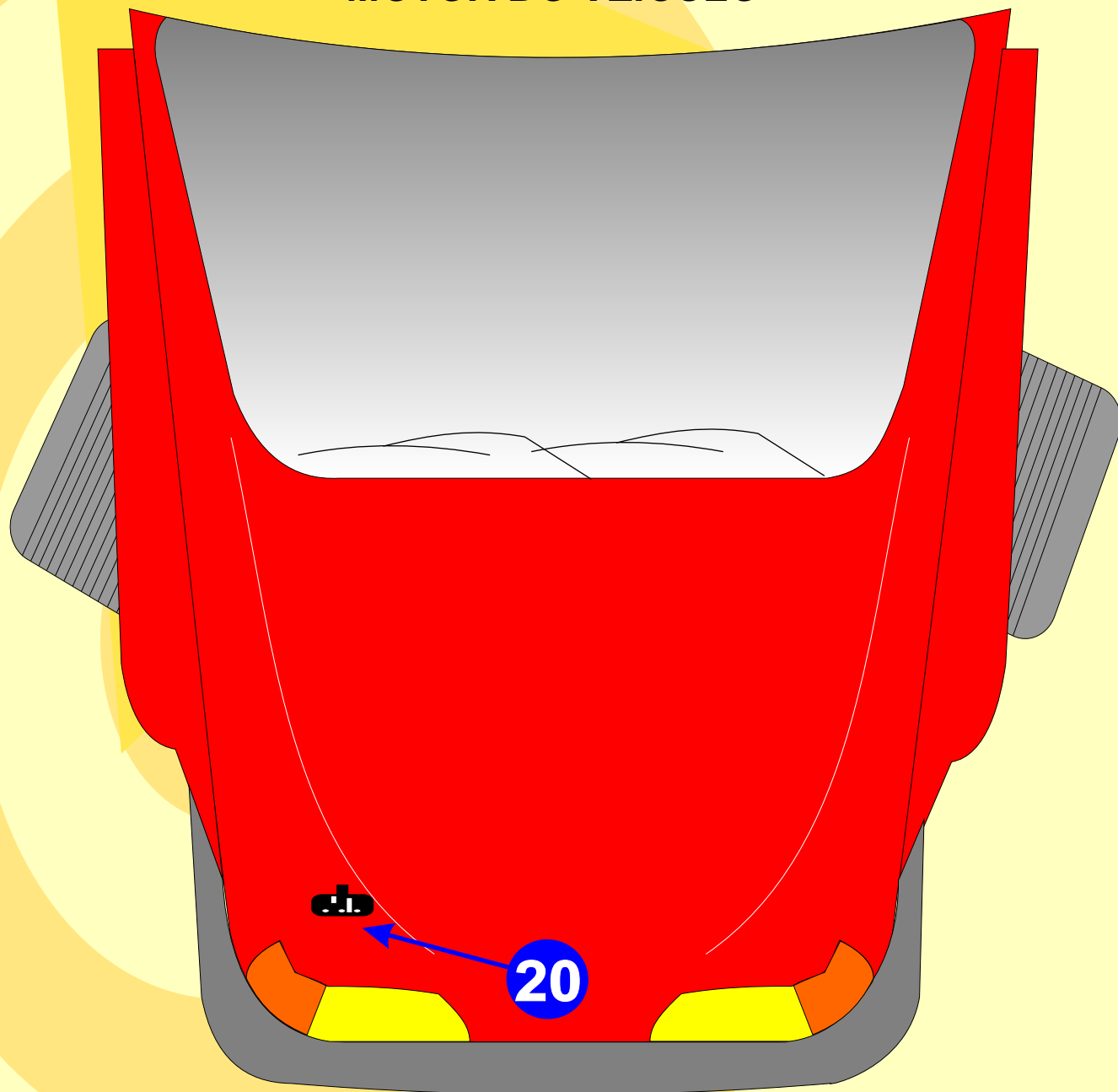

MOTOR DO VEÍCULO

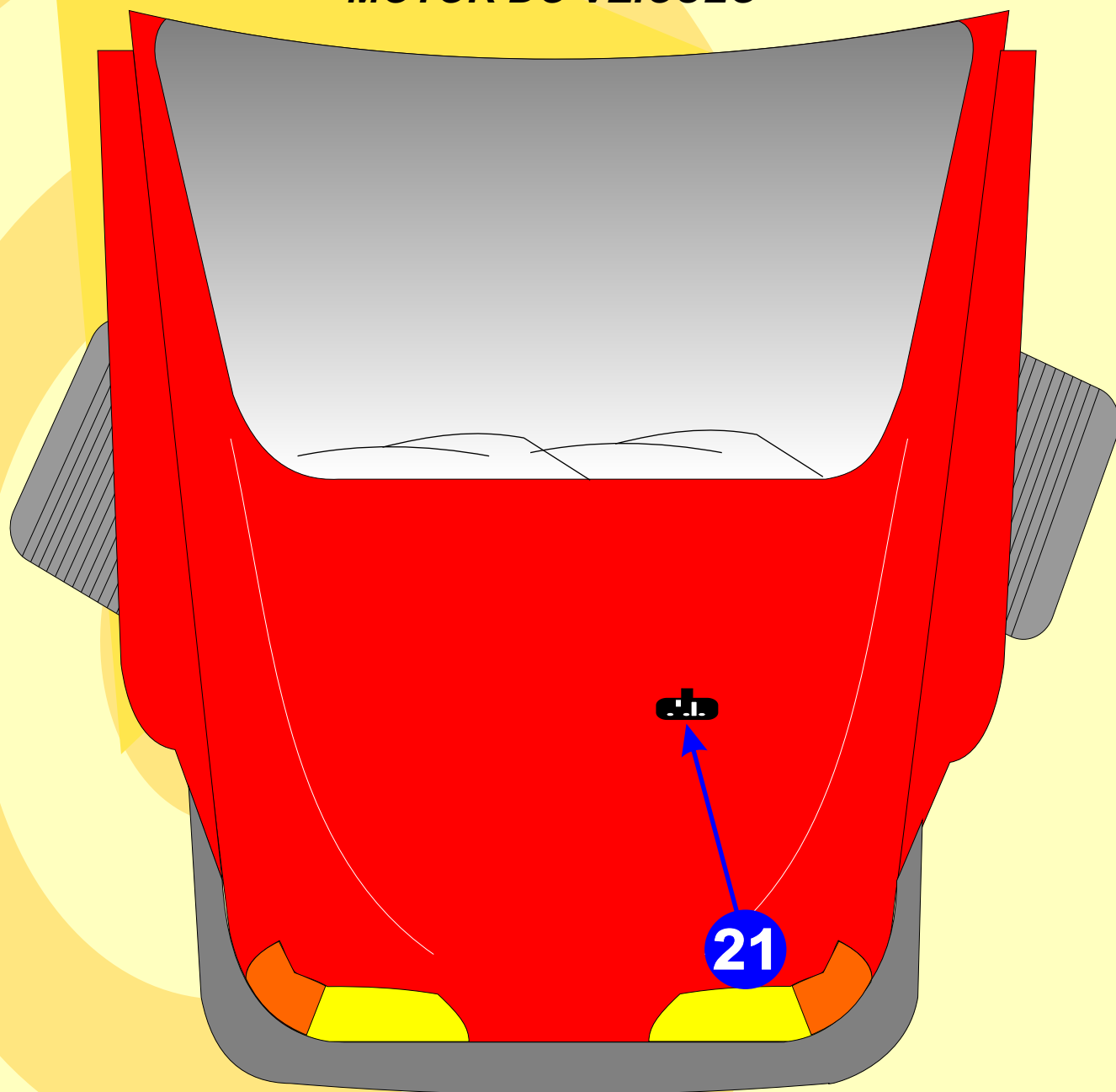

MOTOR DO VEÍCULO

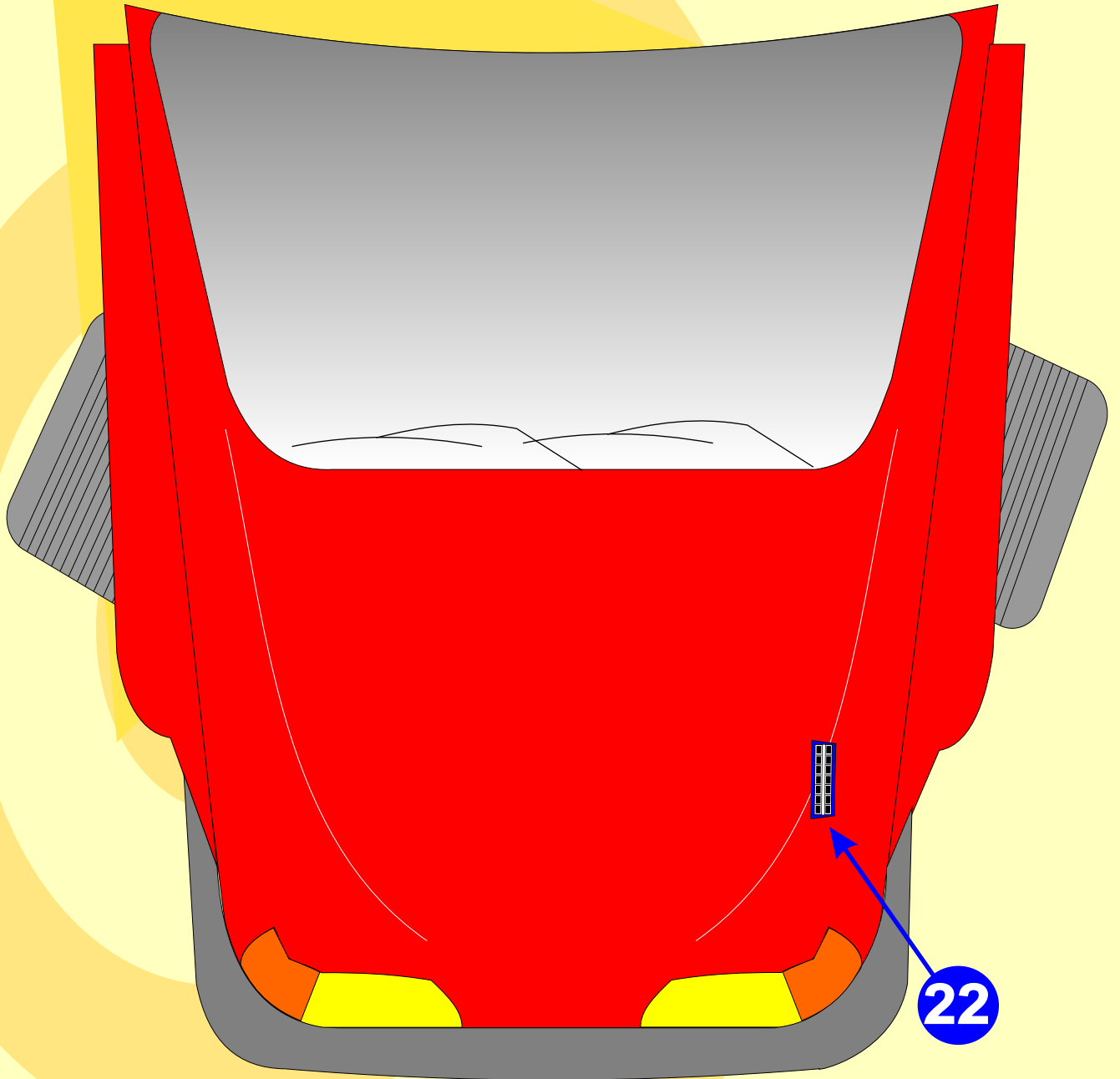

PROCEDIMENTOS PARA VERIFICAÇÃO POR FABRICANTE

FORD
Pag. 46

FORD**COURIER**
Pag. 47**ECOSPORT**
Pag. 48**ESCORT**
Pag. 49**EXCURSION**
Pag. 50**EXPLORER**
Pag. 51**FIESTA**
Pag. 52**NOVO FIESTA**
Pag. 53**FOCUS**
Pag. 54**F-150**
Pag. 55**F-250**
Pag. 56**F-350**
Pag. 57**KA**
Pag. 58**MONDEO**
Pag. 59**RANGER**
Pag. 60**TAURUS**
Pag. 61

COURIER

Localização da tomada de Diagnose

5
Pag. 26

ATE ANO 1999

IMOBILIZADOR PATS I

Procedimento para Verificação.....02

Apresentar Chaves.....03

ANO 00 EM DIANTE

IMOBILIZADOR PATS II

Procedimento para Verificação.....02

Apresentar Chaves - Apresentar Chave Mestra.....04

ECOSPORT**IMOBILIZADOR PATS III**

Procedimento para Verificação.....	.05
Chaves - Apagar Chaves - Gravar Chaves.....	.06
Chaves - Gravar Chave Mestra - Numero Chaves.....	.07
Imobilizador - Apresentar Painel - Apaga Memória.....	.08

ESCORT

Localização da tomada de Diagnose

22
Pag. 44

ATE ANO 1999

IMOBILIZADOR PATS I

Procedimento para Verificação.....09

Apresentar Chaves.....03

ANO 00 EM DIANTE

IMOBILIZADOR PATS II

Procedimento para Verificação.....09

Apresentar Chaves - Apresentar Chave Mestra.....04

EXCURSION

IMOBILIZADOR PATS II

Procedimento para Verificação.....	10
Apresentar Chaves - Apresentar Chave Mestra.....	04

EXPLORER

Localização da tomada de Diagnose

22
Pag. 44

IMOBILIZADOR PATS II

Procedimento para Verificação.....	11
Apresentar Chaves - Apresentar Chave Mestra.....	04

COURIER

Localização da tomada de Diagnose

5
Pag. 26**ATE ANO 1999****IMOBILIZADOR PATS I**

Procedimento para Verificação.....12

Apresentar Chaves.....03

ANO 00 EM DIANTE**IMOBILIZADOR PATS II**

Procedimento para Verificação.....12

Apresentar Chaves - Apresentar Chave Mestre.....04

NOVO FIESTA

Localização da tomada de Diagnose

5
Pag. 26**IMOBILIZADOR PATS III**

Procedimento para Verificação.....	13
Chaves - Apagar Chaves - Gravar Chaves.....	06
Chaves - Gravar Chave Mestre - Numero Chaves.....	07
Imobilizador - Apresentar Painel - Apaga Memória.....	08

FOCUS

Localização da tomada de Diagnose

2
Pag. 23

5
Pag. 26

ANO 00 EM DIANTE

IMOBILIZADOR PATS II

Procedimento para Verificação.....14

Apresentar Chaves - Apresentar Chave Mestre.....04

F-150

Localização da tomada de Diagnose

22
Pag. 44

IMOBILIZADOR PATS II

Procedimento para Verificação.....	15
Apresentar Chaves - Apresentar Chave Mestre.....	04

F-250

Localização da tomada de Diagnose

8
Pag. 29**GASOLINA****IMOBILIZADOR PATS II**

Procedimento para Verificação.....	16
Apresentar Chaves - Apresentar Chave Mestra.....	04

F-350

GASOLINA

IMOBILIZADOR PATS II

Procedimento para Verificação.....	17
Apresentar Chaves - Apresentar Chave Mestre.....	04

KA

Localização da tomada de Diagnose

5
Pag. 26

ATE ANO 1999

IMOBILIZADOR PATS I

Procedimento para Verificação.....18

Apresentar Chaves.....03

ANO 00 EM DIANTE

IMOBILIZADOR PATS II

Procedimento para Verificação.....18

Apresentar Chaves - Apresentar Chave Mestre.....04

MONDEO

Localização da tomada de Diagnose

7
Pag. 28**ATE ANO 1998****IMOBILIZADOR PATS I**

Procedimento para Verificação.....19

Apresentar Chaves.....03

ANO 99 EM DIANTE**IMOBILIZADOR PATS II**

Procedimento para Verificação.....19

Apresentar Chaves - Apresentar Chave Mestra.....04

RANGER

Localização da tomada de Diagnose

7
Pag. 28

GASOLINA

IMOBILIZADOR PATS II

Procedimento para Verificação.....	20
Apresentar Chaves - Apresentar Chave Mestre.....	04

TAURUS

Localização da tomada de Diagnose

7
Pag. 28

IMOBILIZADOR PATS I

Procedimento para Verificação.....21

Apresentar Chaves.....03